

Aqara

Hub M3 User Manual	• 01
Центр умного дома M3: Руководство пользователя	• 12
Hub M3 Manuel d'utilisation	• 21
Bedienungsanleitung für Hub M3	• 32
Hub M3 Manuali di istruzioni	• 44
Manual de instrucciones para Hub M3	• 55
Instrukcja obsługi Hub M3	• 66
스마트 허브 M3 사용자 매뉴얼	• 78
スマートハブM3 取扱説明書	• 88
智慧家庭中樞M3使用說明書	• 98
Hub M3 uživatelská příručka	• 107
Hub M3 Používateľská Príručka	• 118
Termék bemutatása	• 129
Εγχειρίδιο χρήστη Hub M3	• 140

Product Introduction

The Hub M3 is Aqara's first border router product that supports Thread protocol, as well as a multi-mode hub that supports Zigbee 3.0 and Bluetooth protocol child device. Together with the newly upgraded cross-LAN and cross-hub local automation control capability and Matter access capability, it emerges as Aqara's next-generation smart home control hub. Using ARM dual-core A7 architecture main control chip, with a working main frequency of 1 GHz, M3 can easily cope with various data processing and automation control and execution. Network connection supports wireless connection with 2.4 GHz and 5 GHz dual-band Wi-Fi protocols, while also retaining wired network connection with an RJ45 interface and supporting PoE power from that interface. In addition to being powered by an adapter, the USB-C interface is also equipped with data communication capabilities that can be extended for use with other peripherals. The infrared remote control function has been comprehensively upgraded with six high-power infrared transmitter tubes distributed on the front and four sides of the product to ensure all-around coverage of infrared control signals in large spaces and reliable control of long-range infrared devices. A hub cluster can be built by networking multiple M3s for a hub, which can then be used for localized networking control over a larger area. M3 also has a hub replacement function, which can quickly replace other faulty hubs to maintain the health of the IOT system networking. In addition, the built-in 8 GB large-capacity eMMC storage allows for more localized storage of user data, reducing cloud dependency and ensuring user privacy and security. The built-in RTC clock system can maintain stable calibration of the devices inside the IOT system in case of network disconnection, ensuring stable and reliable automation execution. In addition to accessing the Apple HomeKit platform, this product can also access all IOT platforms that support the standard Matter protocol, and supports both table placement and ceiling mounting.

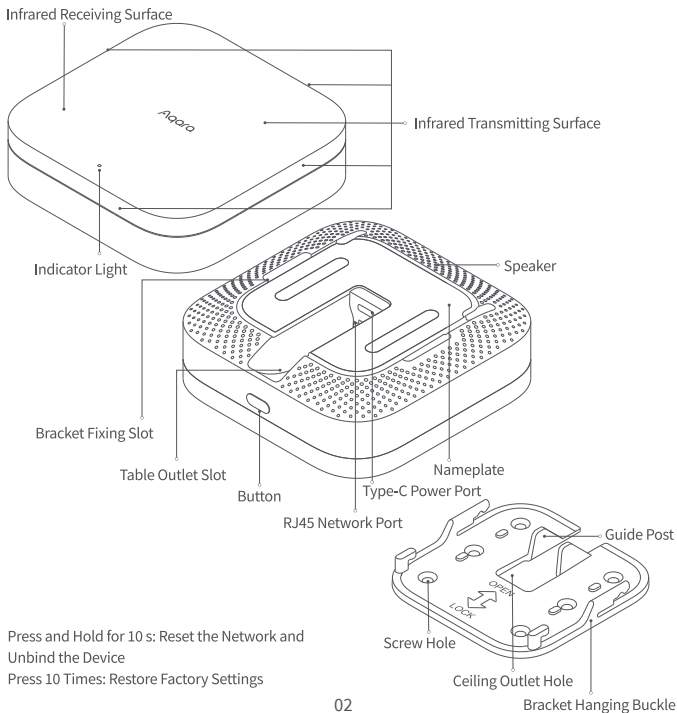

Device Installation

1. Select the installation location

Table placement, wall mounting, ceiling mounting can be selected for this product, and the instructions are as follows.

Table Placement:

Place it on a flat table and be careful that the infrared emitting area on the front of the product is not covered by any objects, and do not place other objects around the placement position that block the infrared signal penetration. (Bracket is not needed when using table placement method.)

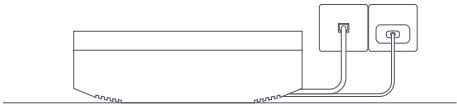

Wall mounting and ceiling mounting(The following content takes ceiling mounting as an example)

- 1 Press the bracket firmly against the ceiling and use a marker or similar tool to trace through the screw holes to mark the location of the holes.
- 2 Use a $\phi 4$ diameter drill bit to drill holes according to the marked positions, with a hole drilling depth ≥ 27 mm
- 3 Use the tool to hammer the 4 expansion tubes into the drilled holes to ensure a flat surface

- 4 Lock the bracket into the expansion tube hole in the direction shown in the picture (if there is a power cable or Ethernet cable at the top, please thread the cables through the bracket wiring hole first, and then tighten the screws)

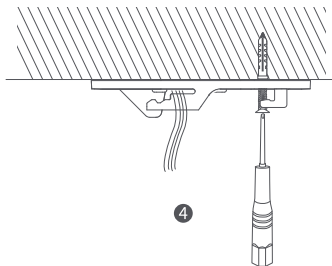
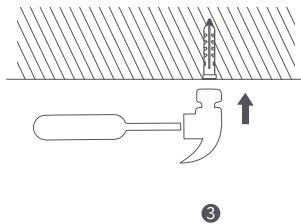
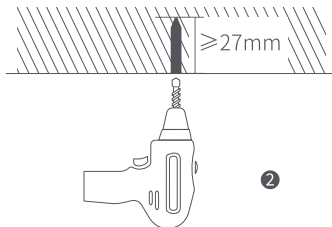
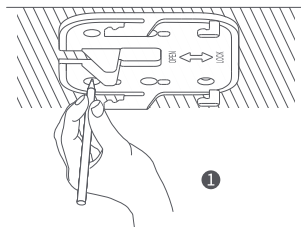

- 5 Align the bracket hole at the bottom of the device with the bracket buckle, and push the product body in the opposite direction of the bracket hooks until it is buckled tight (make sure the power cable or Ethernet cable is properly connected before it is tightened).

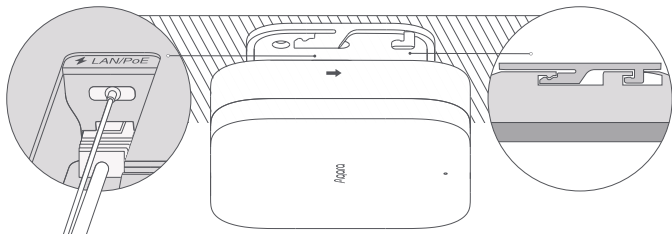

5

2. Select the power supply method

This product can be powered either through USB-C interface or PoE power using an RJ45 network port, please select according to the actual situation of the installation location.

3. Select the networking method

(1) Wireless Connection

The device supports connecting dual-band Wi-Fi networks. After the device is powered on, please follow the app guidance to complete the wireless network connection.

(2) Wired Connection

Using a wired connection can avoid the instability issues caused by environmental interference in wireless connections. It is recommended to use a wired network to connect this product. After the device is powered on, please follow the app guide to complete the wired network connection.

Device Binding & Initialization

1. Download the app

Search for "Aqara Home" in the Apple App Store, Google Play, Xiaomi GetApps, Huawei App Gallery, or scan the following QR code to download the Aqara Home app.



2. Add the product to the Aqara Home app

Please open the Aqara Home app, tap “Home” and then tap “+” in the top right corner to enter the “Add Device (Accessory)” page, select “Hub M3”, and add it according to instructions in the Aqara Home app. After a successful connection, the status indicator light will be solid blue.

- This product supports the Aqara MagicPair technology and the device can be automatically discovered by the Aqara Home app when it is powered on and in network connection mode. Please select the device and follow the instructions in the app to complete the network configuration.
- During the network setup, keep your phone as close to the device as possible, and make sure that the Wi-Fi network connected to the phone is the same network that the product will be connected to.
- This product requires a second confirmation during the network setup process. Please follow the app instructions to scan the QR code on the product side or the User Manual or enter the 8-digit pairing code to ensure that the product is added successfully.

Common reasons for binding failure:

1. The Wi-Fi name or password contains special characters that are not supported by the device, resulting in failure to connect to the router. Please change it to a commonly used character and try again.
2. Check if your router has enabled Wi-Fi anti-leeching settings, preventing the device from connecting to the network properly.
3. Check if your router has enabled AP isolation, preventing your phone from discovering the device within the local network.

Connecting to HomeKit

Open the Apple "Home" app, click "+" in the upper right corner to enter the Add Accessories page, scan or manually input the HomeKit setup code (HomeKit QR code) on the product side or the user manual, and bind the device to HomeKit.

Common HomeKit addition failure guidelines are as follows:

1. Prompt "Unable to add accessory". Repeated connection failures have caused error information in the iOS cache to be unresolved. Please restart the iOS device (iPhone or iPad) and reset the repeater and try again.
2. Prompt "Accessory added". Please restart the iOS device and reset the repeater, then manually enter the HomeKit setup code to add the doorbell.
3. Prompt "Accessory not found". Please reset the repeater, wait for 3 mins, and add it again by manually entering the HomeKit setup code.

Note: Please keep the QR code on the product or User Manual in a safe place. If the addition fails, please press and hold the product function button for 10 s to reset the network, and then add it again.

Connecting to third-party Matter ecosystem

Please use the third-party Matter app to scan the Matter QR code on the User Manual or enter the 11-digit setup code to complete the device addition.

Open the Apple "Home" app, click "+" in the upper right corner to enter the Add Accessories page, scan or manually input the HomeKit setup code (HomeKit QR code) on the homepage of the User Manual, and bind the device to HomeKit.

3. Binding child device

1) Bind Zigbee and Bluetooth child device

Please operate according to the child device User Manual, and select the specified M3 hub to complete the addition.

2) Bind Matter Over Thread device

This product serves as a Border Router in the Thread network and supports the connection of sub-devices of the Matter Over Thread protocol. Please complete the binding operation according to the User Manual of the Thread child device (Thread devices do not need to select to specify the M3 hub during the binding process).

4. Other functions

For more device functions, please log in to the Aqara Home app to explore them.

Description of Indicator Lights

Indicator Light Status	Device Status
Solid Yellow Light	Starting up
Flashing Yellow Light	Waiting to Connect
Flashing Blue Light	Connecting
Slow Flashing Blue Light	Connection successful and the account is binding
Solid Blue Light	Normal
Solid White Light	Start for 10 mins with No Network Configured
Flashing Purple Light	Allow Adding Child Devices
Slow Flashing Yellow Light	Firmware Upgrading
Turn off	The indicator light is turned off/the device is not powered on

Product Specifications

Model: HM-G01E/ HM-G01D

Power Input: 5 V \pm 2 A

Dimensions: 105 × 105 × 36.5 mm

PoE Input: 48 V \pm 0.27 A

Wireless Protocols: Wi-Fi IEEE 802.11 a/b/g/n/ac 2.4GHz / 5 GHz, Zigbee/Thread IEEE 802.15.4, Bluetooth 5.1

Operating Temperature: -10°C ~ 50°C

Operating Humidity: 0 ~ 95% RH, non-condensing

User Information

Communication between the hub and your iPhone, iPad, Apple Watch, HomePod, HomePod mini, or Mac is protected by HomeKit technology. The Works with Apple logo means that the accessory has been designed to work with the technology identified in the badge and has been certified by the developer to meet Apple performance standards. Apple is not responsible for the operation of this product or its compliance with safety standards.



The Bluetooth word mark and logo are registered trademarks of the Bluetooth SIG and any use of such marks by Lumi United Technology Co., Ltd. is under license. Other trademarks and trade names are the property of their respective owners.



Warning 1

1. This product is not a toy, please keep children away from this product.
2. This product is used only indoors, please do not use it in a humid environment or outdoors.
3. Pay attention to moisture-proof, do not spill water or other liquids on this product.
4. Do not place this product near heat sources. Do not place it in enclosed places unless there is proper ventilation.
5. Please do not try to repair this product by yourself, and the work should be done by authorized professionals.
6. This product and its child device are only suitable for improving the entertainment and convenience of home life, and for equipment status reminders, and should not be used as security equipment for homes, buildings, warehouses or any other places. If a user violates the user manual and this note and uses the product in the security field, the manufacturer shall not be liable for any risks and property losses caused thereby.

Warning 2

Please select an adapter with a minimum output parameter of $5V \Rightarrow 2A$ to use with the product.

Online Customer Service: www.aqara.com/support

Manufacturer: Lumi United Technology Co., Ltd.

Address: Room 801-804, Building 1, Chongwen Park, Nanshan iPark, No. 3370, Liuxian Avenue, Fuguang Community, Taoyuan Residential District, Nanshan District, Shenzhen, China.

Email: support@aqara.com

Made in China

Информация о продукте

Центр умного дома М3 – это первый продукт Aqara для пограничной маршрутизации (border routing), поддерживающий протокол Thread. Это также многорежимный Центр умного дома, поддерживающий доступ к подустройствам протокола Zigbee 3.0 и Bluetooth. Благодаря обновленным функциям управления локальной автоматизацией и функции подключения к Matter через локальные сети и Центры умного дома, он стал новым поколением Центров умного дома Aqara. М3 использует контроллер с двухъядерной архитектурой ARM A7 и рабочей частотой 1 ГГц, что упрощает обработку данных, а также автоматическое управление и выполнение. Сетевое подключение возможно по беспроводным двухдиапазонным протоколам Wi-Fi 2,4 ГГц и 5 ГГц. Кроме того, в наличии проводной интерфейс RJ45, с поддержкой питания PoE, для подключения к сети. Интерфейс Type-C не только обеспечивает возможность питания от адаптера, но также имеет функцию передачи данных, которую можно использовать для подключения к другим периферийным устройствам. Функция инфракрасного дистанционного управления была полностью модернизирована: 6 мощных инфракрасных излучающих трубок расположены спереди и по четырем сторонам изделия, что обеспечивает полный охват в больших помещениях и надежное управление инфракрасными устройствами на большом расстоянии. В качестве концентратора Центра умного дома можно использовать несколько сетей М3 для создания группы Центров умного дома, тем самым обеспечивая локальное управление сетью на большем пространстве. М3 также поддерживает функцию замены Центров умного дома, с помощью которой можно быстро заменять другие неисправные Центры умного дома и поддерживать работоспособность сети системы IoT. Кроме того, встроенное хранилище eMMC объемом 8 ГБ может хранить еще больше

пользовательских данных локально, снизить зависимость от облака и обеспечить конфиденциальность и безопасность пользователей. Встроенная система локализации RTC позволяет поддерживать стабильную синхронизацию внутренних устройств в системе IoT в случае сбоя сети, обеспечивая стабильное и надежное выполнение автоматизации. Помимо подключения к платформе Apple HomeKit, этот продукт также может быть подключен к любым платформам Интернета вещей с поддержкой стандартного протокола Matter, и поддерживает два способа использования: установка на плоской поверхности и на потолке.

Инфракрасная принимающая поверхность

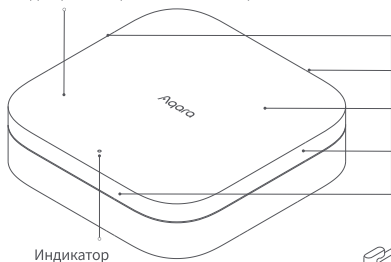

Инфракрасная
излучающая поверхность

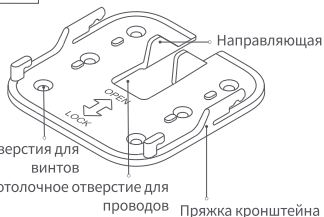

Описание функциональных кнопок:

Нажмите и удерживайте 10 секунд:

сброс сети и отвязка устройства

Быстро нажмите 10 раз: восстановление заводских настроек

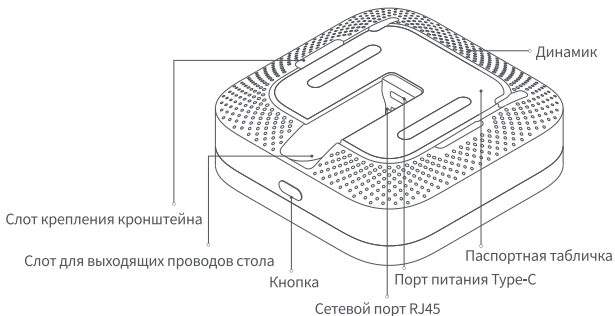

Установка продукта

1. Выбор места установки

Это изделие можно устанавливать тремя способами: на столе (горизонтальной поверхности в обычной ориентации) или на потолке (в обратной ориентации) или повесить на стену, Инструкция приведена ниже.

Использование на столе:

Поместите изделие на горизонтальный стол, и убедитесь, что область инфракрасного излучения на передней части устройства не перекрывается какими-либо препятствиями. Не размещайте рядом с местом установки другие предметы, препятствующие прохождению инфракрасных сигналов. (При использовании на столе устанавливать кронштейн не требуется)

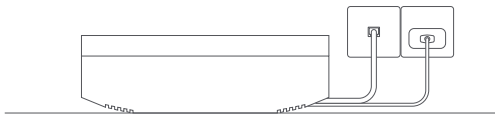

Стены и потолки (ниже приведены примеры потолков)

- 1 Плотно прижмите кронштейн к потолку и с помощью маркера отметьте положения отверстий через отверстия для винтов.
- 2 Используйте сверло диаметром $\varnothing 4$, чтобы просверлить отверстия в соответствии с положениями отметок, глубина сверления составляет ≥ 27 мм.

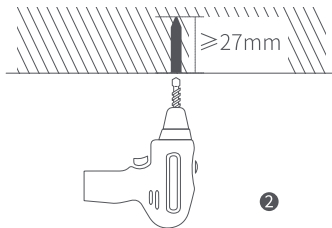
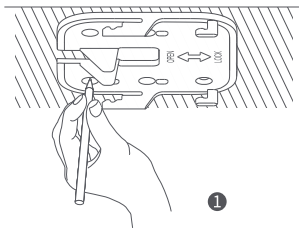

- 3 Используя инструмент, вбейте 4 дюбеля в просверленные отверстия и убедитесь, что поверхность ровная.

- 4 Зафиксируйте кронштейн винтами в отверстиях дюбелей (если сверху остался кабель питания или сетевой кабель, сначала проденьте жгут проводов через отверстие для проводки на кронштейне, а затем зафиксируйте винты).

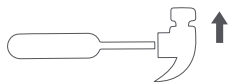

3

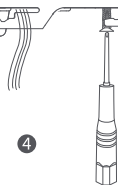
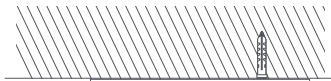

4

- 5 Совместите отверстие кронштейна в нижней части устройства с пряжкой кронштейна и надавите на устройство в направлении, противоположном крюку кронштейна, пока он не защелкнется (перед зажимом убедитесь, что кабель питания или сетевой кабель подключены к сети).

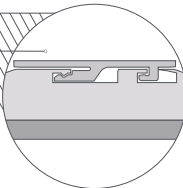
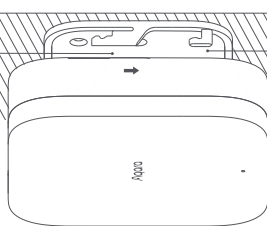
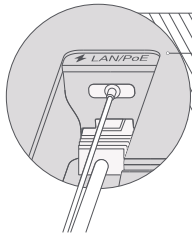

5

2. Выбор способа энергоснабжения

Это изделие может получать энергоснабжение через интерфейс Type-C либо с помощью сетевого порта RJ45 для питания PoE. Выберите в зависимости от фактического места установки.

3. Выбор способа подключения к сети

(1) Беспроводное соединение

Устройство поддерживает подключение к двухдиапазонным сетям Wi-Fi. После включения устройства следуйте указаниям приложения, чтобы завершить подключение к беспроводной сети.

(2) Проводное соединение

Использование проводного соединения позволяет избежать нестабильного соединения, вызванного помехами в эфире Wi-Fi. Если возможно, рекомендуется использовать проводную сеть для подключения этого изделия. После включения устройства следуйте инструкциям в приложении, чтобы завершить подключение к проводной сети.

Быстрое подключение

1. Загрузите приложение

Найдите «Aqara Home» в Apple App Store, Google Play, Xiaomi GetApps, галерее приложений Huawei или отсканируйте следующий QR-код для загрузки приложения Aqara Home.



2. Добавление устройства: Подключение к Aqara Home

После включения поднесите телефон к устройству, откройте приложение Aqara Home, в правом верхнем углу домашней страницы нажмите «+», выберите «Центр умного дома М3» и следуйте инструкциям приложения для работы. После успешного подключения индикатор состояния будет непрерывно гореть синим.

- Это устройство поддерживает технологию Aqara MagicPair. После того, как устройство включено и запущено, оно может быть автоматически обнаружено приложением Aqara Home, когда оно находится в состоянии подключения к сети. На этом этапе Вам нужно просто выбрать устройство и завершить настройку сети в соответствии с подсказками приложения.
- При подключении сети располагайте телефон как можно ближе к продукту и убедитесь, что сеть Wi-Fi, используемая телефоном, совпадает с сетью, к которой будет подключаться продукт.
- Во время подключения к сети этого продукта необходимо выполнить два действия подтверждения. Отсканируйте QR-код на корпусе продукта или на обложке руководства или введите 8-значный код сопряжения, следуя подсказкам приложения для успешного добавления продукта.

Распространенные причины сбоя при подключении к сети:

- 1.Имя или пароль Wi-Fi содержат специальные символы, которые не поддерживаются устройством, что делает невозможным подключение к маршрутизатору. Измените на обычные символы и повторите.
- 2.На маршрутизаторе включены специализированные настройки защиты Wi-Fi сети от доступа третьих лиц, перехвата трафика и т.п.
- 3.На маршрутизаторе включена изоляция точки доступа, не позволяющая телефону находить устройства в локальной сети.

Подключение к HomeKit

Откройте приложение Apple «Home», в правом верхнем углу нажмите «+», перейдите на страницу добавления аксессуаров, отсканируйте или вручную введите код настройки HomeKit (QR-код HomeKit) на главной странице руководства и привяжите устройство к HomeKit.

Общие рекомендации при сбоях во время добавления HomeKit:

1. Ошибка «Невозможно добавить аксессуары», может возникать из-за неоднократных сбоев при добавлении, поэтому информация об ошибках, кэшированная в системе iOS, должна быть очищена. Перезагрузите устройство iOS (iPhone или iPad) и центр умного дома перед повторной попыткой.
2. Подсказка «Аксессуар добавлен». Перезагрузите устройство iOS и сбросьте внутренний модуль, затем вручную введите код настройки HomeKit, чтобы добавить устройство.
3. Подсказка «Аксессуар не найден». Перезагрузите внутренний модуль, подождите 3 минуты и снова добавьте его, вручную введя код настройки HomeKit.

Примечание: сохраняйте QR-код размещенный на главной странице руководства. Если добавление не удалось, нажмите и удерживайте функциональную кнопку продукта 10 секунд для сброса сети, а затем снова добавьте её.

Подключение к сторонней экосистеме Matter

Используйте стороннее приложение Matter для сканирования QR-кода Matter на обложке руководства или введите код настройки, чтобы завершить добавление устройства.

3. Привязка подустройства

1) Привязка подустройств Zigbee и Bluetooth

Действуйте в соответствии с руководством по подустройствам. Выберите указанный Центр умного дома M3 и завершите добавление.

2) Привязка устройства Matter Over Thread

Это устройство используется в качестве граничного маршрутизатора (Border Router) в сети Thread и поддерживает подключение подустройств протокола Matter Over Thread. Выполните операцию привязки, следуя инструкциям подустройства Thread (во время процесса привязки для устройств Thread не требуется выбирать конкретный Центр умного дома M3).

4. Другие функции

Войдите в приложение Aqara Home, чтобы получить доступ к дополнительным функциям устройства.

Описание индикаторов

Статус индикатора	Статус устройства
Непрерывно горит желтым	Включается
Быстро мигает желтым	Ожидание подключения к сети
Быстро мигает синим	Подключение к сети
Медленно мигает синим	Подключение к сети установлено, выполняется привязка аккаунта
Непрерывно горит синим	Нормальная работа
Непрерывно горит белым	Устройство включилось, но сеть не настроена
Мигает фиолетовым	Активирован режим добавления дочерних устройств
Медленно мигает желтым	Выполняется обновление прошивки
Выключен	Индикатор не горит/устройство не подключено

Основные параметры

Центр умного дома M3

Размер продукта: 105 × 105 × 36.5 мм

Модель продукта: HM-G01E/ HM-G01D

Питание: 5В=2А

Вход PoE: 48В=0.27А

Беспроводной протокол: Wi-Fi IEEE 802.11 a/b/g/n/ac 2.4 ГГц / 5 ГГц, Zigbee / Thread IEEE 802.15.4, Bluetooth 5.1

Температура эксплуатации: -10° – +50°C (14° – 122°F)

Рабочая влажность: 0 – 95% RH, без конденсации

Информация для пользователя

Связь между Центром умного дома и Вашим iPhone, iPad, Apple Watch, HomePod, HomePod mini или Mac защищена технологией HomeKit. Использование значка «Works with Apple» означает, что аксессуар был разработан для работы с технологией, указанной на значке, и сертифицирован разработчиком на соответствие стандартам производительности Apple. Apple не несет ответственности за работу данного продукта или его соответствие стандартам безопасности.



Буквенный товарный знак и логотип Bluetooth являются зарегистрированными товарными знаками Bluetooth Special Interest Group, компания Lumi United Technology Co., Ltd. получила разрешение на любое использование таких товарных знаков. Другие товарные знаки и торговые наименования являются собственностью соответствующих владельцев.



Меры безопасности

1. Этот продукт не игрушка. Держите детей подальше от этого продукта.
2. Этот продукт предназначен только для использования в помещении. Не используйте его во влажной среде или на открытом воздухе.
3. Берегите продукт от воздействия влаги, не проливайте воду или другие жидкости на продукт.
4. Не размещайте данное изделие вблизи источников тепла. При отсутствии надлежащей вентиляции не размещайте продукт в закрытых корпусах.
5. Не пытайтесь ремонтировать этот продукт самостоятельно, поручите эту работу авторизованным специалистам.
6. Этот продукт и его вспомогательные устройства подходят исключительно для развлечения и повышения комфорта в доме, а также для напоминаний о состоянии устройств, и не может быть использовано в качестве охранных устройств в домах, зданиях, складах и любых других местах. Если какой-либо пользователь нарушает инструкции по эксплуатации продукта и данные меры предосторожности, производитель не несет ответственности за любые соответствующие риски или материальный ущерб.

Предупреждение

Выберите адаптер, соответствующий минимальным требованиям питания устройства, 5 В = 2 А.

Онлайн-служба поддержки клиентов (глобальная): www.aqara.com/support

Онлайн-служба поддержки клиентов (РФ): www.aqara.ru/support

Производитель: Lumi United Technology Co., Ltd.

Адрес: кв.801-804, корпус 1, парк Чунвэнь, парк Наньшань, №3370, проспект Люсянь, община Фугуан, жилой район Таоюань, район Наньшань, Шэньчжэнь, Китай.

Эл. почта (глобальная): support@aqara.com

Эл. почта (РФ): support@aqara.ru

Информация о сертификации: aqara.ru/cert

Сделано в Китае



Présentation du produit

Hub M3 est le premier produit de Routeur de bordure d'Aqara qui supporte le protocole Thread, et est également un Hub multimode qui supporte l'accès aux sous-périphériques du protocole Zigbee 3.0 et Bluetooth, couplé à des capacités de contrôle d'automatisation locale et d'accès Matter entièrement améliorées sur de multiples réseaux LAN et de multiples Hubs, ce qui en fait la nouvelle génération de hub de contrôle de la maison intelligente d'Aqara. M3 adopte la puce de contrôle principale de l'architecture A7 à double cœur d'ARM, dont la fréquence de fonctionnement atteint 1 GHz, qui peut facilement faire face à divers traitements de données et à diverses opérations de contrôle et d'exécution automatisées. En ce qui concerne la connexion réseau, il supporte les connexions sans fil avec les protocoles Wi-Fi bibande 2,4 GHz et 5 GHz, tout en conservant l'interface RJ45 pour les connexions réseau filaires, et l'alimentation PoE est supportée à partir de cette interface. En plus d'être alimentée par un adaptateur, l'interface Type-C dispose également de fonctions de communication de données et peut être étendue pour se connecter à d'autres périphériques. La fonction de télécommande infrarouge a été entièrement mise à niveau et 6 tubes d'émission infrarouge haute puissance sont répartis à l'avant et sur les quatre côtés du produit pour garantir que le signal de commande infrarouge dans un grand espace peut atteindre une couverture complète sans angles morts et que divers types d'équipements infrarouges à longue distance peuvent être contrôlés de manière fiable. En tant que Hub, un cluster hub peut être construit via la mise en réseau de plusieurs M3 afin de réaliser un contrôle réseau localisé sur une plage spatiale plus large. M3 supporte également la fonction de remplacement de Hub, qui peut rapidement remplacer d'autres Hubs défectueux, maintenant ainsi la santé réseau du système Internet des Objets (IdO). En outre, l'espace de stockage eMMC haute capacité intégré de 8 Go peut localiser le stockage de plus de données utilisateur, réduisant ainsi la

dépendance au cloud et assurant la sécurité de la confidentialité des utilisateurs. Le système d'horloge RTC intégré peut maintenir l'étalonnage stable de l'équipement à l'intérieur du système Internet des Objets (IdO) en cas de panne de réseau, garantissant ainsi que l'exécution de l'automatisation est stable et fiable. En plus d'être connecté à la plate-forme HomeKit d'Apple, ce produit peut également être connecté à toutes les plates-formes Internet des Objets (IdO) supportant le protocole standard Matter et supporte le montage sur surface plane/table et au plafond.

Surface de réception infrarouge

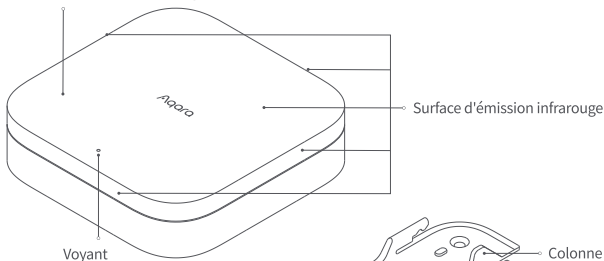

Description du bouton Fonction

Appuyez longuement pendant 10 secondes:

Réinitialiser le réseau et dissocier l'appareil

Appuyez 10 fois rapidement: Restaurer les paramètres d'usine

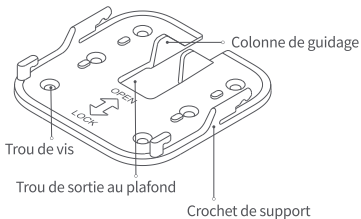

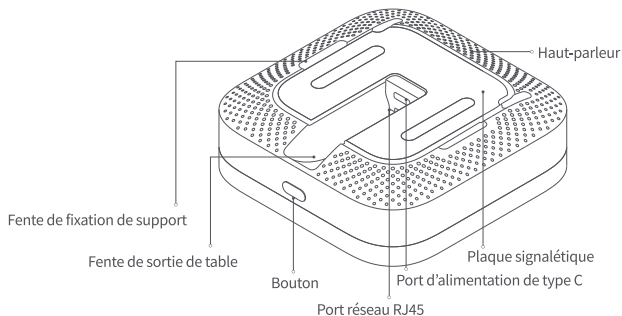

Installation du produit

I. Sélectionnez l'emplacement d'installation

Ce produit peut être choisi pour le placement de bureau, montage mural, montage au plafond, les instructions spécifiques sont les suivantes.

Montage sur surface plane/table:

Placez sur une surface plane/table; N.B. : La zone d'émission infrarouge à l'avant du produit ne doit pas être couverte par une obstruction, et ne placez pas d'autres objets autour de la position du produit qui peuvent bloquer la pénétration du signal infrarouge. (Aucun support de montage n'est requis pour le montage sur surface plane/table)



Tentures murales et plafonds suspendus (ce qui suit prend un plafond suspendu comme exemple)

- 1 Tenez le support contre le plafond et utilisez un outil (tel qu'un crayon, etc.) pour tracer les points à travers les trous de vis afin de marquer l'emplacement des trous de perçage.
- 2 Un foret d'un diamètre $\phi 4$ est utilisée pour forer en fonction de la position de chaque point de traçage, et la profondeur de forage est $\geq 27\text{mm}$.

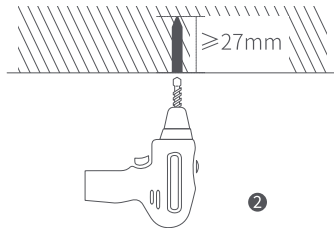
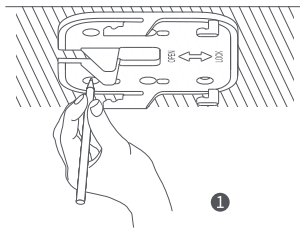

- 3 Utilisez l'outil pour frapper 4 bouchons d'expansion dans les trous qui ont été percés et assurez-vous que la surface est plate.

- 4 Verrouillez le support dans le trou du bouchon d'expansion selon la direction indiquée (s'il y a un cordon d'alimentation ou un câble réseau réservé en haut, veuillez d'abord enfiler le faisceau hors du trou de câblage du support, puis verrouillez les vis).



3

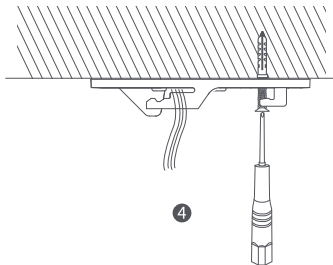

4

- 5 Alignez le trou du support au bas de l'appareil avec la boucle du support et poussez le corps du produit dans la direction opposée au crochet du support jusqu'à ce qu'il soit complètement serré (avant de serrer, assurez-vous que le cordon d'alimentation ou le câble réseau est bien branché).

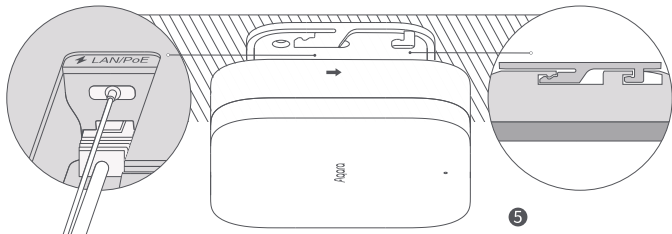

5

II. Choisissez le mode d'alimentation

Ce produit peut être alimenté par une interface Type-C ou une alimentation PoE avec port réseau RJ45, veuillez choisir en fonction de la situation réelle de l'emplacement d'installation.

III. Sélectionnez la méthode de mise en réseau

(1) Connexion sans fil

L'appareil supporte la connexion au réseau Wi-Fi bibande après la mise sous tension, veuillez suivre le guide de l'app pour terminer la connexion réseau filaire de l'appareil.

(2) Connexion filaire

L'utilisation d'une connexion filaire peut éviter certains problèmes, tels que "la connexion sans fil est facile de provoquer une connexion instable en raison d'interférences environnementales", etc., lorsque les conditions le permettent, nous vous recommandons d'utiliser une connexion réseau filaire pour connecter ce produit, après la mise sous tension, veuillez suivre le guide de l'app pour terminer la configuration du réseau filaire de l'appareil.

Connexion rapide

I. Télécharger l'app

Recherchez "Aqara Home" dans l'Apple App Store, Google Play, Xiaomi GetApps, Huawei App Gallery ou scannez le code QR suivant pour télécharger l'Aqara Home App.



II. Ajouter un appareil Connecter à Aqara Home

Après la mise sous tension, tenez le téléphone près de l'appareil, ouvrez l'Aqara Home App, cliquez sur "+" dans le coin supérieur droit de la page d'accueil, sélectionnez "Hub M3" et suivez les instructions de l'app. Une fois la connexion réussie, l'indicateur d'état sera bleu fixe.

1. Ce produit supporte la technologie Aqara MagicPair, lorsque l'appareil a terminé la mise sous tension et est dans l'état d'être connecté au réseau, il sera automatiquement découvert par l'Aqara Home App, à ce stade, il vous suffit de sélectionner l'appareil et de terminer la configuration du réseau en fonction des invites de l'app.
2. Lors de la configuration du réseau, veuillez garder le téléphone mobile aussi proche que possible du corps du produit et assurez-vous que le réseau Wi-Fi connecté au téléphone mobile est le même que le réseau auquel le produit se connectera.
3. Ce produit doit effectuer une deuxième action de confirmation pendant le processus d'accès au réseau, veuillez scanner le code QR du corps du produit ou de la couverture manuelle ou entrer le code de correspondance à 8 chiffres selon les invites de l'app pour vous assurer que le produit est ajouté avec succès.

Raisons courantes des échecs d'accès au réseau:

1. Le nom ou le mot de passe Wi-Fi contient des caractères spéciaux qui ne sont pas supportés par l'appareil, ce qui entraîne l'impossibilité de se connecter au routeur, veuillez le modifier en caractères couramment utilisés et réessayer.
2. Vérifiez si le routeur a activé le paramètre anti-feroutage WiFi, ce qui empêche l'appareil de se connecter normalement à Internet.
3. Vérifiez si le routeur a activé l'isolation AP, pour que le téléphone mobile ne puisse pas trouver le périphérique dans le réseau local.

Connecté à HomeKit

Ouvrez l'app Apple "Home", cliquez sur "+" dans le coin supérieur droit, entrez dans la page. Ajouter des accessoires, scannez ou entrez manuellement le code de configuration HomeKit (code QR HomeKit) sur la page d'accueil du manuel et liez l'appareil à HomeKit.

Les directives courantes d'échec d'ajout HomeKit sont les suivantes

1. Invite "Impossible d'ajouter des accessoires". En raison d'ajouts répétés échoués, des messages d'erreur du cache système iOS ne peuvent pas être libérés, veuillez redémarrer votre appareil iOS (iPhone ou iPad), réinitialiser le répéteur et réessayer.
2. Invite "Accessoires ajoutés". Après avoir redémarré votre appareil iOS et réinitialisé le répéteur, ajoutez la sonnette en entrant manuellement le code de configuration HomeKit.
3. Invite "Accessoires introuvables". Réinitialisez le répéteur, attendez 3 minutes, puis entrez manuellement le code de configuration HomeKit pour rajouter.

N.B. : Veuillez conserver correctement le code QR sur la page d'accueil du manuel, si l'ajout échoue, appuyez sur le bouton de fonction du produit et maintenez-le enfoncé pendant 10 secondes pour réinitialiser le réseau, puis ajoutez-le à nouveau.

Connecté à l'écologie Matter tierce

Veuillez utiliser l'app tierce Matter pour scanner le code QR Matter sur la couverture du manuel ou entrez le code de configuration pour compléter l'ajout de l'appareil.

III. Lier des sous-périphériques

- 1) Lier les sous-périphériques Zigbee et Bluetooth

Veillez effectuer l'opération selon manuel des sous-périphériques, et vous devez sélectionner le Hub M3 spécifiée pour compléter l'ajout.

2) Lier le périphérique Matter Over Thread

Ce produit agit comme un dans le réseau Thread et supporte les sous-périphériques qui se connectent au protocole Matter Over Thread, veuillez effectuer l'opération de liaison conformément au manuel des sous-périphériques Thread (le périphérique Thread n'a pas besoin de sélectionner le Hub M3 spécifiée pendant le processus de liaison).

IV. Autres fonctions

Pour plus de fonctionnalités de l'appareil, veuillez vous connecter à l'Aqara Home App en faire l'expérience.

Description des LED

État des voyants	État des appareils
Le voyant jaune est toujours allumé	En cours de démarrage
Le voyant jaune clignote rapidement	En attente de la connexion au réseau
Le voyant bleu clignote rapidement	En cours de connexion au réseau
Le voyant bleu clignote lentement	La connexion réseau a réussi et le compte est lié
Le voyant bleu est toujours allumé	Fonctionne normalement
Le voyant blanc est toujours allumé	L'appareil est en marche depuis 10 minutes et le réseau n'a jamais été configuré
Le voyant violet clignote	Permet d'ajouter des sous-périphériques
Le voyant jaune clignote lentement	Mise à jour du firmware en cours
Éteint	Le voyant est éteint/l'appareil n'est pas sous tension

Paramètres de base

Modèle du produit : HM-G01E/ HM-G01D Entrée d'alimentation : 5V === 2A

Taille du produit : 105 × 105 × 36.5 mm Entrée PoE : 48V === 0.27A

Protocoles sans fil : Wi-Fi IEEE 802.11 a/b/g/n/ac 2.4 GHz / 5 GHz, Zigbee / Thread IEEE 802.15.4, Bluetooth 5.1

Température de fonctionnement : - 10 °C ~ 50 °C

Humidité de travail : 0 ~ 95 % HR, sans condensation

Avis aux utilisateurs

La communication entre le Hub et l'iPhone, l'iPad, l'Apple Watch, le HomePod, le HomePod mini ou le Mac est protégée par la technologie HomeKit. L'utilisation du badge Works with Apple signifie que l'accessoire a été conçu pour utiliser avec la technologie identifiée dans le badge et a été certifié par le développeur pour répondre aux normes de performance d'Apple et qu'Apple n'est pas responsable de l'exploitation du produit ou de sa conformité aux normes de sécurité.



La marque verbale et logo Bluetooth sont des marques déposées de Bluetooth Technology Alliance, et toute utilisation de ces marques par Lumi United Technology Co., Ltd. est concédée sous licence. Les autres marques de commerce et noms commerciaux sont la propriété de leurs propriétaires respectifs.



Considérations relatives à la sécurité

1. Ce produit n'est pas un jouet, assurez-vous de garder les enfants loin de ce produit.
2. Ce produit ne peut être utilisé qu'à l'intérieur, veuillez ne pas l'utiliser dans un environnement humide ou à l'extérieur.
3. Faites attention à l'humidité et ne renversez pas d'eau ou d'autres liquides sur ce produit.
4. Ne placez pas ce produit près de la source de chaleur. À moins qu'il n'y ait une ventilation normale, il ne doit pas être placé en position fermée.
5. Veuillez ne pas essayer de réparer ce produit vous-même, vous devriez le faire faire par un professionnel autorisé.
6. Ce produit et ses sous-périphériques ne sont utilisés que pour améliorer le divertissement et la commodité de la vie à la maison, et sont utilisés pour rappeler l'état de divers équipements, et ne doivent pas être utilisés comme équipement de sécurité dans la maison, le bâtiment, l'entrepôt ou tout autre endroit. Si, en cas de violation des instructions d'utilisation du produit et de ces considérations relatives à la sécurité, l'utilisateur utilise ce produit dans le domaine de la sécurité, le fabricant n'est pas responsable des risques et des dommages matériels qui en résultent.

Avertissement

Veuillez utiliser ce produit avec un adaptateur avec un paramètre de sortie minimum de 5V= 2A.

Service des clients en ligne : www.aqara.com/support

Fabricant: Lumi United Technology Co., Ltd.

Adresse: Chambre 801-804, Bâtiment 1, Parc de Chongwen, iParc de Nanshan, No. 3370 de l'Avenue de Liuxian, Communauté de Fuguang, Quartier de Taoyuan, Arrondissement de Nanshan, Shenzhen, Chine

Email: support@aqara.com

Fabriqué en Chine

Produkteinführung

Der Hub M3 ist das erste Border Router-Produkt von Aqara, das das Thread-Protokoll unterstützt, sowie ein Multi-Mode-Hub, das Zigbee 3.0 und Bluetooth-Protokoll-Subdevice-Zugriff unterstützt, was ihn zusammen mit der neuen, verbesserten Cross-LAN- und Cross-Hub-Fähigkeit zur lokalen Automatisierungssteuerung und dem Matter-Zugriff zu Aqaras Smart Home Control Hub der nächsten Generation macht. M3 verwendet den ARM Dual-Core A7 Architektur Hauptsteuerchip, der mit 1GHz arbeitet und alle Arten von Datenverarbeitung und Automatisierungssteuerung und -ausführung problemlos bewältigt. Die Netzwerkkonnektivität unterstützt drahtlose Konnektivität mit den 2,4-GHz- und 5-GHz-Dualband-Wi-Fi-Protokollen, während gleichzeitig die kabelgebundene Netzwerkkonnektivität mit der RJ45-Schnittstelle erhalten bleibt und PoE-Stromversorgung über diese Schnittstelle unterstützt wird. Die Infrarot-Fernbedienungsfunktion wurde mit sechs leistungsstarken Infrarotsendern an der Vorderseite und an den vier Seiten des Geräts aufgerüstet, die eine Rundumabdeckung der Infrarot-Steuersignale in großen Räumen und eine zuverlässige Steuerung von Infrarotgeräten mit großer Reichweite gewährleisten. Als Hub können mehrere M3 zu einem Hub-Cluster vernetzt werden, um eine lokalisierte Netzwerksteuerung über einen größeren räumlichen Bereich zu ermöglichen. M3 unterstützt auch die Hub-Ersatzfunktion, mit der andere fehlerhafte Hubs schnell ersetzt werden können, um die Gesundheit des IOT-Systemnetzwerks zu erhalten. Darüber hinaus ermöglicht der eingebaute eMMC-Speicher mit einer Kapazität von 8 GB eine lokalere Speicherung von Benutzerdaten, wodurch die Abhängigkeit von der Cloud verringert und der Datenschutz und die Sicherheit des Benutzers gewährleistet werden. Das eingebaute RTC-Uhrensystem sorgt für eine stabile Kalibrierung der

Geräte innerhalb des IOT-Systems im Falle einer Netzunterbrechung und gewährleistet so eine stabile und zuverlässige Ausführung der Automatisierung. Das Produkt kann mit der HomeKit-Plattform von Apple sowie mit allen IOT-Plattformen, die das Standard-Matter-Protokoll unterstützen, verbunden werden und unterstützt sowohl die Verwendung auf der Tischplatte als auch die Deckenmontage.

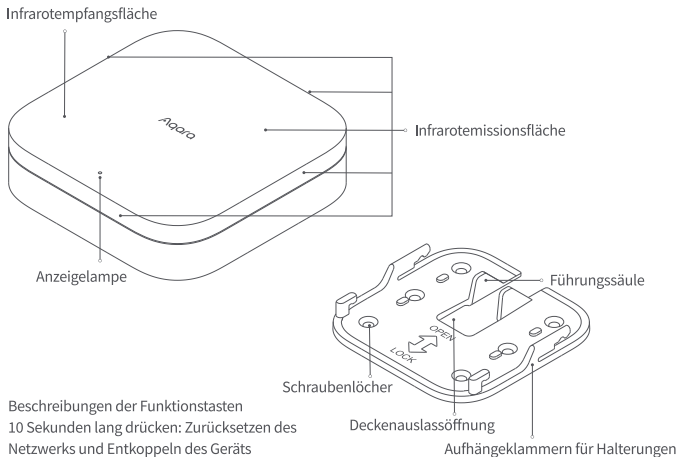

Beschreibungen der Funktionstasten
 10 Sekunden lang drücken: Zurücksetzen des Netzwerks und Entkoppeln des Geräts
 10-mal schnell drücken: Werkseinstellungen zurücksetzen

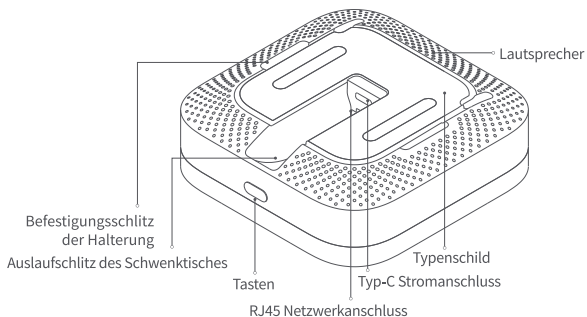

Produktmontage

I. Montagestelle auswählen

Tischaufstellung, Wandmontage, Deckenmontage kann für dieses Produkt ausgewählt werden, Dazu lautet die Beschreibung wie folgt.

Verwendung der Tischplatte:

Stellen Sie das Gerät auf eine ebene Fläche und achten Sie darauf, dass der infrarotabstrahlende Bereich auf der Vorderseite des Geräts nicht durch Gegenstände verdeckt wird und dass keine anderen Gegenstände um das Gerät herum aufgestellt werden, die das Eindringen des Infrarotsignals blockieren könnten. (für die Verwendung auf Tischplatten ist keine Halterung erforderlich)

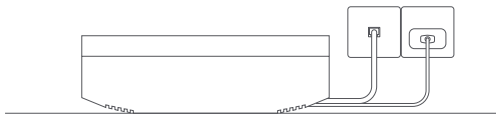

Wandmontage und Deckenmontage (Der folgende Inhalt nimmt Deckenmontage als Beispiel)

- 1 Legen Sie die Halterung fest an die Decke und zeichnen Sie mit einem Werkzeug, z. B. einem Stift mit breiter Spitze, die Punkte durch die Schraubenlöcher nach und markieren Sie die Position der Löcher.
- 2 Verwenden Sie einen Bohrer mit einem Durchmesser von $\phi 4$, um Löcher entsprechend der Position der Anreißpunkte zu bohren, Tiefe der Löcher $\geq 27\text{mm}$.

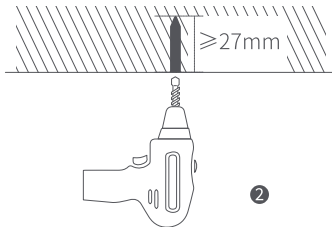
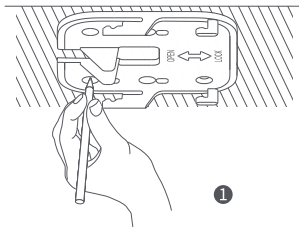

- 3 Verwenden Sie ein Werkzeug, um die 4 Spreizdübel in die gestanzten Löcher zu klopfen, und achten Sie dabei auf eine ebene Oberfläche.

- 4 Schrauben Sie die Halterung in der gezeigten Richtung in die Gummistopfenlöcher ein (wenn oben Platz für Strom - oder Netzkabel gelassen wird, führen Sie den Kabelbaum zuerst durch die Kabellöcher der Halterung, bevor Sie die Schrauben festziehen).

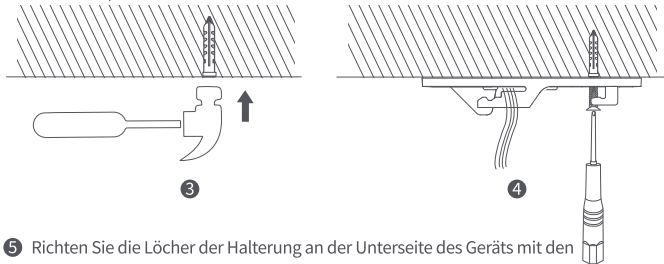

- 5 Richten Sie die Löcher der Halterung an der Unterseite des Geräts mit den Halterungsklammern aus und drücken Sie das Produktgehäuse in die entgegengesetzte Richtung zu den Halterungshaken, bis es fest angezogen ist (stellen Sie sicher, dass das Strom- oder Netzkabel vor dem Festklemmen eingesteckt ist).

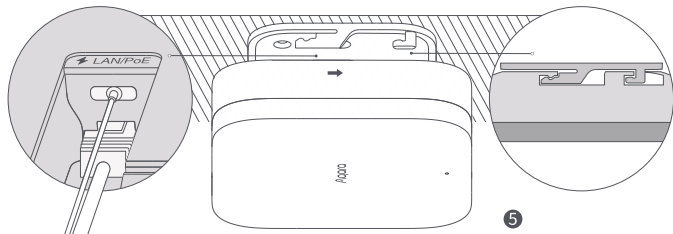

II. Auswahl einer Stromversorgung

Dieses Produkt kann entweder über den Typ-C-Anschluss oder PoE über den RJ45-Netzwerkanschluss mit Strom versorgt werden, bitte wählen Sie entsprechend der tatsächlichen Situation der Installationsstelle.

III. Vernetzungsmethode wählen

(1) Drahtlose Verbindung

Das Gerät unterstützt die Verbindung mit einem Dual-Band-Wi-Fi-Netzwerk. Nachdem das Gerät eingeschaltet wurde, folgen Sie bitte den Anleitungen der app, um den Vorgang abzuschließen.

(2) Kabelgebundene Verbindung

Eine kabelgebundene Verbindung kann die durch Umgebungsstörungen verursachte instabile Verbindung vermeiden. Wenn möglich, wird für den Anschluss dieses Produkts ein kabelgebundenes Netzwerk empfohlen. Nachdem Sie das Gerät eingeschaltet haben, stellen Sie die Verbindung mit dem kabelgebundenen Netzwerk gemäß den Anleitungen der app her.

Schnellverbindung

1. Client-Software herunterladen

Suche nach "Aqara Home" im Apple App Store, Google Play, Xiaomi GetApps, Huawei App Gallery, oder scanne den folgenden QR-Code, um die Aqara Home app herunterzuladen.



II. Hinzufügen von Geräten Zugang zu Aqara Home

Nach dem Einschalten des Geräts halten Sie das Handy in die Nähe des Geräts, öffnen die Aqara Home app, klicken auf das "+" in der oberen rechten Ecke der Startseite, wählen "Hub M3" und folgen den Anleitungen der app. Nachdem die Verbindung erfolgreich hergestellt wurde, leuchtet die Statusanzeige weiterhin blau.

1. Dieses Produkt unterstützt die Aqara MagicPair-Technik. Wenn das Gerät eingeschaltet und vernetzt ist, kann es automatisch von der Aqara Home app erkannt werden, wobei Sie nur das Gerät auswählen und den Anleitungen der app folgen müssen, um das Netzwerk zu vervollständigen.
2. Bringen Sie das Handy beim Paaren so nah wie möglich an das Gerät heran und stellen Sie sicher, dass das Wi-Fi-Netz, mit dem das Handy verbunden ist, dasselbe ist wie das Netz, mit dem das Gerät verbunden werden soll.
3. Dieses Produkt erfordert eine zweite Bestätigungsk Aktion während des Netzzugangs. Bitte folgen Sie den Anleitungen der app und scannen Sie den QR-Code auf dem Produktgehäuse oder dem Handbuchdeckel oder geben Sie den 8-stelligen Pairing-Code ein, um sicherzustellen, dass das Produkt erfolgreich hinzugefügt wird.

Häufige Gründe für das Scheitern des Netzzugangs:

1. Der Wi-Fi-Name oder das Passwort enthält Sonderzeichen, die vom Gerät nicht unterstützt werden, so dass keine Verbindung zum Router hergestellt werden kann; Bitte versuchen Sie es erneut, nachdem Sie zu den üblichen Zeichen gewechselt haben.
2. Überprüfen Sie, ob der Router die Wi-Fi-Anti-Squatter-Einstellung aktiviert hat, wodurch das Gerät nicht richtig vernetzt werden kann.
3. Prüfen Sie, ob der Router die AP-Isolierung aktiviert hat, wodurch das Handy nicht nach Geräten im LAN finden kann.

Zugang zu HomeKit

Öffnen Sie die Apple "Home"-app, klicken Sie auf das "+" in der oberen rechten Ecke, rufen Sie die Seite "Zubehör hinzufügen" auf und scannen Sie den HomeKit-Einrichtungscodes (HomeKit-QR-Code) auf der ersten Seite des Handbuchs oder geben Sie ihn manuell ein, um Ihr Gerät mit HomeKit zu verbinden.

Übliche Leitfäden für fehlgeschlagene Versuche, HomeKit hinzuzufügen, lauten wie folgt:

1. Die Meldung lautet: "Zubehör kann nicht hinzugefügt werden". Bitte starten Sie Ihr iOS - Gerät (iPhone oder iPad) neu und setzen Sie den Repeater zurück, bevor Sie es erneut versuchen, da die wiederholten, mehrfach fehlgeschlagenen Hinzufügungen zu einer Fehlermeldung im iOS-Systemcache geführt haben, die nicht freigegeben werden konnte.
2. Die Meldung lautet: "Es wurde Zubehör hinzugefügt". Bitte fügen Sie die Türklingel hinzu, indem Sie den HomeKit-Einrichtungscodes manuell eingeben, nachdem Sie Ihr iOS-Gerät neu gestartet und den Repeater zurückgesetzt haben.
3. Die Meldung lautet: "Kein Zubehör gefunden". Bitte setzen Sie den Repeater zurück, warten Sie 3 Minuten und fügen Sie ihn dann über die manuelle Eingabe des HomeKit - Einrichtungscodes erneut hinzu.

Hinweis: Bitte bewahren Sie den QR-Code auf der ersten Seite des Handbuchs an einem sicheren Platz auf. Wenn Sie ihn nicht hinzufügen können, halten Sie bitte die Funktionstaste des Produkts 10 Sekunden lang gedrückt, um das Netzwerk zurückzusetzen, und fügen Sie ihn dann erneut hinzu.

Zugang zum Matter-Ökosystem von Drittanbietern

Bitte verwenden Sie die Matter-app eines Drittanbieters, um den Matter-QR-Code auf dem Umschlag des Handbuchs zu scannen oder den Einrichtungscode einzugeben, um das Hinzufügen des Geräts abzuschließen.

III. Bindung von Subgeräten

1) Binden von Zigbee- und Bluetooth-Subgeräten

Bitte folgen Sie den Anleitungen zum Subgerät. Sie müssen das angegebene M3 Hub auswählen, um das Hinzufügen abzuschließen.

2) Binden von Gerät Matter Over Thread

Dieses Produkt fungiert als Border Router im Thread-Netzwerk und unterstützt die Verbindung von Matter Over Thread-Protokoll-Subgeräten. Führen Sie den Bindungsvorgang gemäß den Anleitungen des Thread-Subgeräts durch (Thread-Geräte müssen während des Bindungsvorgangs nicht das angegebene M3 Hub auswählen).

IV. Andere Funktionen

Für weitere Gerätefunktionen rufen Sie bitte die Aqara Home app zu deren Erleben auf.

Grundlegende Parameter

Produkttyp: HM-G01E/ HM-G01D

Stromeingang: 5V=2A

Produktgröße: 105 x 105 x 36.5 mm

PoE Eingang: 48V=0.27A

Drahtlose Protokolle: Wi-Fi IEEE 802.11 a/b/g/n/ac 2.4 GHz/ 5 GHz, Zigbee / Thread IEEE 802.15.4, Bluetooth 5.1

Betriebstemperatur: - 10° C ~ 50° C

Betriebsfeuchtigkeit: 0 bis 95% RH, nicht kondensierend

Beschreibung der Anzeigeleuchte

Status der Kontrollleuchte	Status der Anzeige
Durchgehend gelbes Licht	wird in Betrieb genommen
Blinkendes gelbes Licht	Warten auf Netzwerkverbindung
Blinkendes blaues Licht	Netzwerkverbindung wird hergestellt
Langsam blinkendes blaues Licht	Netzwerkverbindung erfolgreich, Konto wird gebunden
Durchgehend blaues Licht	Normaler Betrieb
Durchgehend weißes Licht	10 Minuten bis zur Inbetriebnahme, kein Netzwerk konfiguriert
Lila blinkendes Licht	Hinzufügen von Untergeräten zulassen
Langsam blinkendes gelbes Licht	Firmware-Aktualisierung im Gange
Abschalten	Anzeige ist ausgeschaltet / Gerät nicht eingeschaltet

Informationen für die Benutzer

Die Kommunikation zwischen dem Hub und iPhone, iPad, Apple Watch, HomePod, HomePod mini oder Mac ist durch die HomeKit - Technik geschützt. Die Verwendung eines Emblems mit der Aufschrift "Works with Apple" bedeutet, dass das Zubehör speziell für die Verwendung mit der auf dem Emblem angegebenen Technologie entwickelt wurde und vom Entwickler für die Einhaltung der Apple-Leistungsstandards zertifiziert wurde; Apple ist nicht für den Betrieb dieses Produkts oder die Einhaltung der Sicherheitsstandards verantwortlich.



Die Bluetooth - Textmarke und das Bluetooth-Logo sind eingetragene Marken der Bluetooth Technology Alliance, Lumi United Technology Co., Ltd. Jegliche Verwendung dieser Marken ist lizenziert. Andere Marken und Markennamen sind das Eigentum ihrer jeweiligen Inhaber.



Sicherheitshinweise

1. Dieses Produkt ist kein Spielzeug, bitte halten Sie Kinder von diesem Produkt fern.
2. Dieses Produkt ist nur für den Innenbereich geeignet und sollte nicht bei Nässe oder im Freien verwendet werden.
3. Achten Sie darauf, dass das Gerät vor Feuchtigkeit geschützt ist und kein Wasser oder andere Flüssigkeiten darauf verschüttet werden.
4. Stellen Sie dieses Produkt nicht in der Nähe einer Wärmequelle auf. Dieses Produkt darf nicht in einem geschlossenen Raum aufgestellt werden, es sei denn, es besteht eine angemessene Belüftung.
5. Versuchen Sie nicht, dieses Produkt selbst zu warten, sondern lassen Sie dies von einem autorisierten Fachmann durchführen.
6. Dieses Produkt und seine Subgeräte sind ausschließlich für die Erhöhung der Wohnunterhaltung, des Komforts und für die Benachrichtigung über den Gerätestatus bestimmt und sollten nicht als Sicherheitsausrüstung für Wohnungen, Gebäude, Lager oder andere Räumlichkeiten verwendet werden. Wenn ein Benutzer gegen die Gebrauchsanleitung des Produkts und die vorliegenden Sicherheitsmaßnahmen verstößt und das Produkt im Sicherheitsbereich einsetzt, haftet der Hersteller nicht für die daraus resultierenden Risiken oder Sachschäden.

Warnung

Bitte wählen Sie einen Adapter mit einem Mindestausgangsparameter von 5V= 2A für die Verwendung mit diesem Produkt.

Online-Kundendienst: www.aqara.com/support

Hersteller: Lumi United Technology Co, Ltd.

Anschrift: Zimmer 801-804, Gebäude 1, Chongwen Park, Nanshan iPark, Nr. 3370, Liuxian Avenue, Fuguang Gemeinschaft, Taoyuan Wohngegend, Nanshan Distrikt, Shenzhen, China.

Email: support@aqara.com

Hergestellt in China

Introducción del producto

Hub M3 es el primer producto de Enrutador de borde de Aqara que admite el Protocolo thread, y también es un hub de multimodo que admite el acceso a Zigbee3.0 y dispositivo secundario de Protocolo bluetooth. La capacidad de control automatizado local y la capacidad de acceso Matter entre redes locales y hubs recientemente actualizadas lo convierten en el hub de nueva generación de Aqara. M3 usa chip de control principal de arquitectura A7 de doble núcleo ARM, con una frecuencia principal de trabajo de 1 ghz, puede manejar fácilmente todo tipo de control y ejecución de procesamiento de datos y automatización. La conexión de red admite la conexión inalámbrica de los protocolos Wi-Fi de doble frecuencia 2.4GHz y 5GHz, manteniendo al mismo tiempo la conexión de red por cable de la interfaz RJ45 y admitiendo el suministro de energía PoE desde esta interfaz. La interfaz tipo -C, además de poder alimentarse a través de adaptadores, también tiene función de comunicación de datos que se puede conectar con otros dispositivos externos para su uso. La función de control remoto infrarrojo se ha actualizado por completo, y seis tubos emisores infrarrojos de alta potencia se distribuyen en la parte delantera y cuatro lados del producto, lo que puede garantizar que la señal de control infrarrojo en el gran espacio pueda cubrir de una manera integral y sin ángulos muertos y realizar un control confiable de los equipos infrarrojos de larga distancia. Como hub central, se puede construir un clúster de hub central a través de múltiples redes M3, lo que a su vez permite un control de red localizado en un mayor alcance espacial. El M3 también admite la función de reemplazo de hub, que puede reemplazar rápidamente otras hubs defectuosas y mantener la salud de la red del sistema IOT. Además, el espacio de almacenamiento eMMC de gran capacidad incorporado de 8 GB puede almacenar localmente más datos de usuario, reducir la dependencia en la nube y garantizar la seguridad de la privacidad de los usuarios. El

sistema de reloj RTC incorporado puede garantizar una calibración de tiempo estable de los equipos internos del sistema IOT cuando se corta la red de internet, garantizando una ejecución de automatización estable y confiable . Además de acceder a la plataforma Apple Homekit, este producto también puede acceder a todas las plataformas IOT que admiten el Protocolo Matter estándar, así como a las dos formas de uso de encimera abierta e instalación de techo.

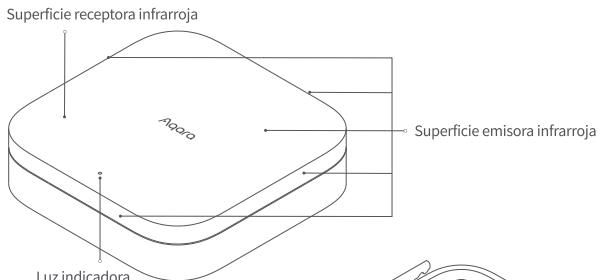

Descripción de las teclas funcionales
Presione durante 10 segundos:
restablece la red y desvincula el dispositivo.
Presione rápidamente 10 veces:
restaura la configuración de fábrica

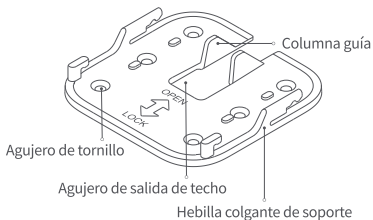

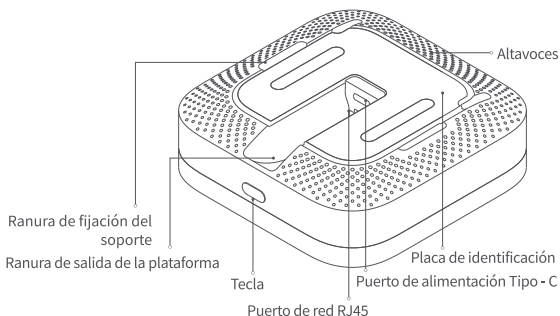

Instalación del producto

I. Elegir la posición para la instalación

Este producto puede optar por la colocación de la mesa, la pared y la instalación del techo, como lo descrito abajo.

Se coloca en una mesa:

Coloca el producto sobre una mesa plana, tenga cuidado de no cubrir la zona de emisión infrarroja en la parte delantera del producto con ningún objeto de oclusión, y no coloque otros objetos que bloqueen la penetración de la señal infrarroja alrededor de la posición de colocación. (Cuando se utiliza sobre una mesa, no es necesario instalar el soporte.)

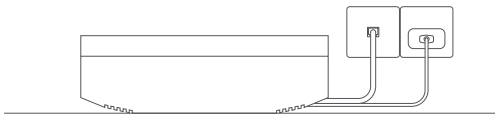

Colgar en la pared y colgar en el techo (lo siguiente toma el techo como ejemplo)

- 1 mantenga el soporte cerca del techo y use bolígrafos grandes u otras herramientas similares para dibujar puntos a través del agujero del tornillo para marcar la posición del agujero a perforar.
- 2 Perfora con un taladro de diámetro $\phi 4$ de acuerdo con la posición del punto dibujado, con una profundidad de perforación ≥ 27 mm.

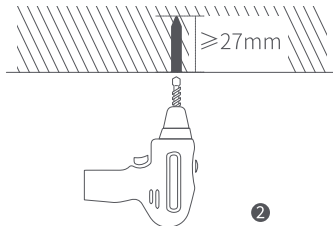
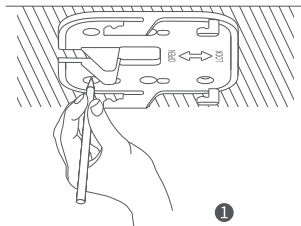

- 3 Use una herramienta para golpear los 4 pernos de expansión en el agujero perforado y debe asegurarse de que la superficie sea plana.

- 4 Coloque el soporte en el agujero del perno de expansión en la dirección mostrada en la imagen (si hay un cable de alimentación o un cable de red en la parte superior, retire el arnés del agujero de cableado del soporte antes de fijar el tornillo).

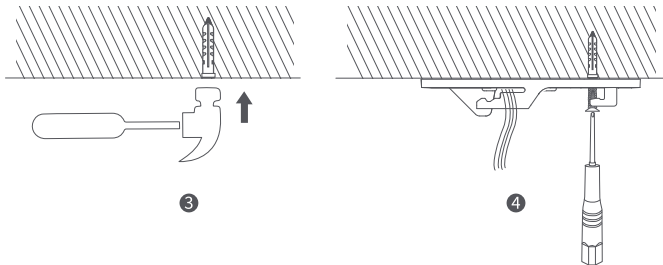

- 5 Alinea el agujero del soporte en la parte inferior del equipo con la hebilla del soporte y empuja el cuerpo del producto en la dirección opuesta al gancho del soporte hasta que el producto esté atascado. (Antes de atascar el producto, asegúrese de que el cable de alimentación o el cable de red estén conectados.)

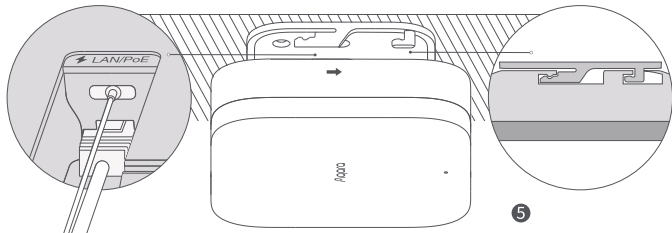

II. Forma de alimentación eléctrica

Este producto se puede alimentar tanto a través de la interfaz tipo - C como a través de alimentación PoE de la red RJ45. por favor, elija la forma de alimentación eléctrica de acuerdo con la situación real de la ubicación de instalación.

III. Elegir forma de conexión de red

(1) Conexión inalámbrica

Este dispositivo admite la conexión a red Wi - Fi de doble frecuencia Después de que el equipo esté energizado, complete la conexión de red inalámbrica de acuerdo con la guía de la app.

(2) Conexión alámbrica

El uso de conexión por cable puede evitar la inestabilidad de la conexión causada por la interferencia ambiental de la conexión inalámbrica. Si las condiciones lo permiten, se recomienda usar la conexión por cable para conectar este producto. Después de que el equipo esté energizado, siga la guía de la app para completar la conexión de la red por cable.

Conexión rápida

1. Descarga el software de cliente

Busque "Aqara home" en la tienda de Apple App Store, Google Play, Xiaomi Getapps, Huawei App Gallery o escanee el siguiente código QR para descargar la app de Aqara Home.



2. Agregar el equipo Conecta a Aqara Home

Después de la energización, acerque el teléfono móvil al dispositivo, abra la Aqara Home app, haga clic en "+" en la esquina superior derecha de la página de inicio, seleccione "Hub M3" y siga las indicaciones de la app. Después de una conexión exitosa, la luz indicadora de estado se permanecerá en azul durante largo tiempo.

1. Este producto admite la tecnología Aqara MagicPair. Al energizar y arrancar el equipo, cuando está en el estado de acceso a la red, puede ser descubierto automáticamente por la app Aqara Home. En este momento, solo es necesario seleccionar el dispositivo y completar la conexión de la red de acuerdo con las indicaciones de la app.
2. Al conectarse a la red, mantenga su teléfono lo más cerca posible de este producto y asegúrese de que la red Wi - fi a la que estará conectado el teléfono móvil y la red a la que el producto se conectará son las mismas.
3. Este producto necesita hacer una confirmación secundaria durante el proceso de acceso a la red. De acuerdo con las indicaciones de la app, escanee el Código QR del producto o la portada del manual o introduzca un código de emparejamiento digital de 8 dígitos para asegurarse de que el producto se agregue con éxito.

Causas comunes de los fracasos al conectar a la red:

1. El nombre o contraseña de Wi - Fi contiene caracteres especiales que el dispositivo no admite, lo que hace que no se pueda conectar al router. En este caso, modifique a caracteres comunes e intente de nuevo.
2. Comprueba si el enrutador ha activado la configuración de anti - robo de Wi - fi, lo que hace que el dispositivo no pueda conectarse normalmente a la red.
3. Verifique si el enrutador ha activado el aislamiento AP, lo que hace que el teléfono móvil no pueda encontrar el dispositivo dentro de la red de área local.

Conectar a HomeKit

Abra la app "Home" de Apple, haga clic en "+" en la esquina superior derecha, ingrese a la página para agregar accesorios, escanee o introduzca manualmente el Código de configuración de Homekit (código QR de Homekit) en la página de inicio del manual de las instrucciones para vincular el dispositivo a Homekit.

Los siguientes son consejos comunes para la falla de la adición de Homekit:

1. Si se le recuerda que "No se pueden agregar accesorios": La información errónea en la caché del sistema iOS no se puede liberar debido al fracaso de varias adiciones repetidas. Reinicie el dispositivo iOS (iphone o ipad) y reinicie el repetidor e intente de nuevo.
2. Si se le recuerda que "Ya se añade el accesorio": Después de reiniciar el dispositivo iOS y restablecer el repetidor, introduzca manualmente el código de configuración de Homekit para agregar el timbre.
3. Si se le recuerda que "No se han encontrado accesorios": Por favor, restablezca el repetidor y espere 3 minutos e introduzca manualmente el código de configuración de Homekit para agregar el accesorio.

Nota: Guarde adecuadamente el Código QR en la página de inicio del manual de las instrucciones. Si la adición falla, presione la tecla de función del producto durante 10 segundos para restablecer la red y agregar de nuevo.

Conectar a Matter de terceros

Utilice la app Matter de terceros para escanear el Código QR matter en la portada del manual de las instrucciones o introduzca el código de configuración para completar la adición del dispositivo.

3. Vincular dispositivos hijo

1) Vincular dispositivos Zigbee y Bluetooth

Por favor, realice la operación de acuerdo con el manual de las instrucciones del dispositivo hijo, debe seleccionar la hub M3 especificada para completar la adición.

2) Vincular el dispositivo Matter Over Thread

Este producto actúa como un Enrutador de borde en la Red Thread y admite dispositivos hijo conectados al Protocolo Matter Over thread. Por favor complete la vinculación de acuerdo con el manual de las instrucciones del dispositivo hijo Thread (el dispositivo Thread no necesita seleccionar la hub M3 especificada durante el proceso de vinculación).

4. Otras funciones

Para más funciones del dispositivo, inicie sesión en la app Aqara Home para experimentarlas.

Description des LED

État des voyants	État des appareils
Le voyant jaune est toujours allumé	En cours de démarrage
Le voyant jaune clignote rapidement	En attente de la connexion au réseau
Le voyant bleu clignote rapidement	En cours de connexion au réseau
Le voyant bleu clignote lentement	La connexion réseau a réussi et le compte est lié
Le voyant bleu est toujours allumé	Fonctionne normalement
Le voyant blanc est toujours allumé	L'appareil est en marche depuis 10 minutes et le réseau n'a jamais été configuré
Le voyant violet clignote	Permet d'ajouter des sous-périphériques
Le voyant jaune clignote lentement	Mise à jour du firmware en cours
Éteint	Le voyant est éteint/l'appareil n'est pas sous tension

Parámetros básicos

Modelo de producto: HM-G01E/ HM-G01D Entrada de alimentación eléctrica: 5V==2A

Tamaño del producto: 105 × 105 × 36.5 mm Entrada PoE: 48V==0.27A

Protocolo inalámbrico: Wi-Fi IEEE 802.11 a/b/g/n/ac 2.4 GHz / 5 GHz、 Zigbee / Thread
IEEE 802.15.4, Bluetooth 5.1

Temperatura de trabajo: - 10 ° C a 50 ° C

Humedad de trabajo: 0 ~ 95% RH, sin condensación

Consejo al usuario

La comunicación entre la hub y iPhone、 iPad、 Apple Watch、 HomePod、 HomePod mini o Mac está protegida por la tecnología Homekit. El uso de una insignia de Works with Apple significa que el accesorio está especialmente diseñado para ser utilizado con la tecnología identificada en la insignia y ha sido certificado por el desarrollador para cumplir con los estándares de rendimiento de Apple. Entonces Apple no es responsable del funcionamiento del producto ni de los estándares de seguridad que cumple.



La marca de texto y el logotipo de Bluetooth son marcas registradas de la alianza de tecnología bluetooth, y cualquier uso de tales marcas por Lumi United Technology Co., Ltd. ha sido autorizado. Otras marcas comerciales y nombres comerciales son propiedad de sus respectivos propietarios.



Precauciones sobre seguridad

1. Este producto no es un juguete, por favor, mantenga a los niños alejados de este product.
2. Este producto solo se puede usar en interiores, no en ambientes húmedos o al aire libre.
3. Preste atención a la humedad y no derrame agua u otros líquidos sobre este product.
4. No coloque este producto cerca de la fuente de calor. No se puede colocar en una posición cerrada a menos que haya ventilación normal.
5. Por favor, no intente reparar este producto por sí mismo, se debe encargar este trabajo a profesionales autorizados.
6. Este producto y sus accesorios son solo adecuados para mejorar el entretenimiento y la conveniencia de la vida doméstica y como el recordatorio del estado de los equipos, y no deben usarse como equipos de seguridad para el hogar, edificios, almacenes u otros lugares. En caso de que un usuario viole las instrucciones de uso del producto y estas precauciones y use este equipo como equipo de seguridad, el fabricante no será responsable de ningún riesgo y daños materiales causados por ello.

Advertencia

Por favor, elija un adaptador con el parámetro de salida mínimo de 5V == 2A para usar junto con este producto.

Servicio de atención al cliente en línea: www.aqara.com/support

Fabricante: Lumi United Technology Co., Ltd.

Dirección: Habitación 801-804, Edificio 1, Parque Chongwen, Nanshan iPark, No. 3370, Avenida Liuxian, Comunidad Fuguang, Distrito Residencial Taoyuan, Distrito Nanshan, Shenzhen, China.

Correo electrónico: support@aqara.com

Hecho en China

Descrizione

L'Hub M3 è il primo prodotto di Router di Confine di Aqara che supporta il protocollo Thread e un hub multimodale che supporta l'accesso ai dispositivi secondari Zigbee 3,0 e Bluetooth. Insieme alle nuove funzionalità di controllo dell'automazione locale su LAN e gateway e alla possibilità di accedere a Matter, il prodotto diventerà l'hub di controllo di Aqara di nuova generazione. Il M3 utilizza il chip di controllo dell'architettura dual-core A7 ARM, con frequenza maggiore di 1GHz, per gestire facilmente il controllo e l'esecuzione di varie elaborazioni e automazione dei dati. La connessione di rete supporta la connettività wireless nei protocolli Wi-Fi dual band 2,4GHz e 5GHz, mantenendo al contempo una connessione di rete cablata all'interfaccia RJ45 e supportando l'alimentazione PoE da tale interfaccia. L'interfaccia Type-C, oltre ad essere alimentata da un adattatore, è dotata anche di funzionalità di comunicazione dati che estendono la connettività ad altre periferiche. La funzione di controllo remoto a infrarossi è stata completamente migliorata, sei emettitori a infrarossi ad alta potenza sono distribuiti sulla parte anteriore e sui quattro lati del prodotto, garantendo una copertura completa dell'angolo morto del segnale di controllo a infrarossi in ampi spazi e un controllo affidabile dei dispositivi a infrarossi a lungo raggio. Come l'hub, è possibile creare un cluster hub da più dispositivi M3, consentendo il controllo di rete localizzato su un ingombro maggiore. Il modello M3 supporta inoltre la sostituzione del hub per sostituire rapidamente altri hub guasti e mantenere lo stato della rete del sistema IoT. Inoltre, l'ampio spazio di archiviazione di tipo eMMC da 8GB integrato è in grado di localizzare più dati utente, ridurre le dipendenze dal cloud e garantire la privacy degli utenti. Il sistema di timing RTC integrato mantiene stabili le apparecchiature interne del sistema IOT in caso di perdita di rete, garantendo un'esecuzione stabile e affidabile dell'automazione. Oltre alla piattaforma Apple HomeKit, il prodotto può anche essere collegato a tutte le piattaforme IOT che supportano il protocollo Matter

standard e supportano due modalità d'uso con montaggio a soffitto e quello a tavolo.

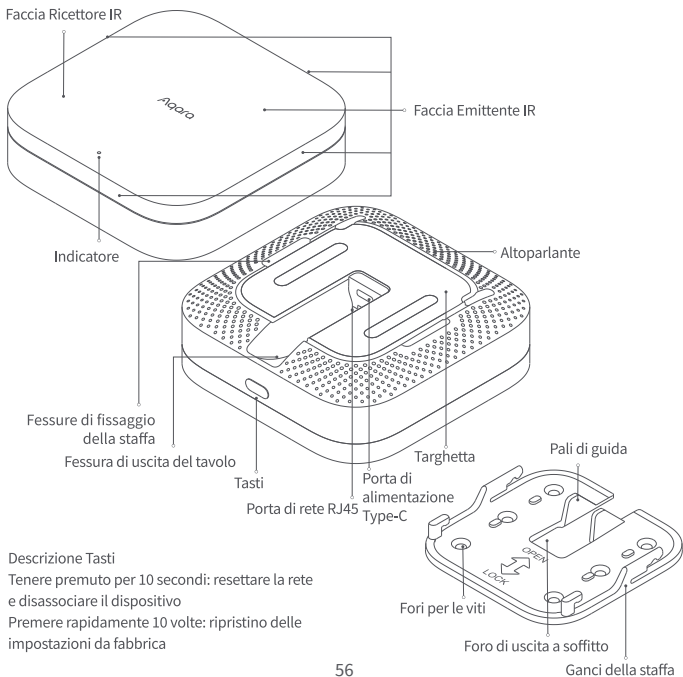

Installazione

I. Seleziona la posizione di installazione

Posizionamento del tavolo, montaggio a parete, montaggio a soffitto possono essere selezionati per questo prodotto, come segue.

Da tavolo:

Appoggiarla su una superficie piana, facendo attenzione a non coprire l'area dell'emettitore IR sulla parte anteriore dell'apparecchio con ostruzioni e a non posizionare altri oggetti intorno alla posizione che impediscono la penetrazione del segnale IR. (Nessuna staffa richiesta per l'installazione a tavolo)



Montaggio a parete e montaggio a soffitto (Il seguente contenuto prende il montaggio a soffitto come esempio)

- 1 Posizionare il supporto contro il soffitto e contrassegnare la posizione del foro tracciando la punta attraverso il foro della vite con una penna grande, ecc.
- 2 Il foro viene trapanato in base alla posizione della traccia con un diametro di foratura di ϕ 4 mm, con una profondità di foratura di ≥ 27 mm mm
- 3 utilizzando l'attrezzo, battere i 4 viti fischer nei fori finiti per assicurarsi che la superficie sia piana

- 4 bloccare la staffa nel foro del tappo di espansione nella direzione mostrata (se è presente un cavo di alimentazione o di rete sulla parte superiore, estrarre il cablaggio dal foro della staffa prima di bloccare la vite)

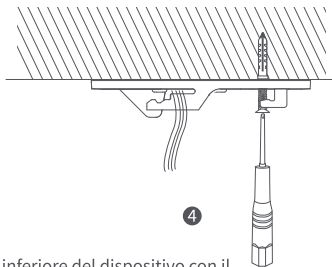
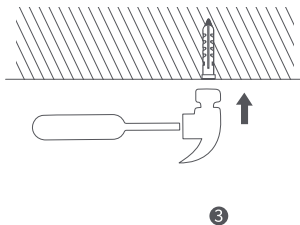
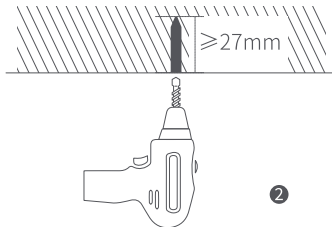
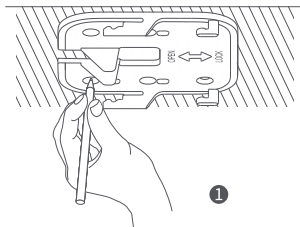

- 5 allineare il foro della staffa nella parte inferiore del dispositivo con il fermo della staffa e spingere il corpo del prodotto contro il gancio della staffa fino a farlo scattare in modo sicuro (prima di bloccarlo, accertarsi che il cavo di alimentazione o di rete sia collegato)

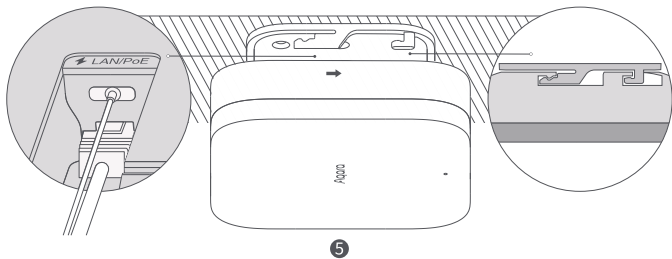

II. Sceglie la modalità di alimentazione

Il prodotto può essere alimentato dall'interfaccia Type - C o dal PoE tramite la porta RJ45, a seconda della posizione di installazione.

III. Sceglie la modalità di rete

(1) connessione wireless

Il dispositivo supporta la connessione di rete Wi - Fi dual-band. Una volta acceso il dispositivo, seguire le istruzioni dell'app per completare l'operazione di connessione wireless.

(2) connessione cablata

Utilizzare una connessione cablata per evitare problemi di connessione instabili causati dalla sensibilità della connessione wireless a interferenze ambientali. Se si consiglia una connessione di rete cablata al prodotto, una volta acceso il dispositivo, seguire l'app per completare la connessione di rete cablata.

Connessione rapida

1. Scaricare il software client

Cerca "Aqara Home" nell'Apple App Store, Google Play, Xiaomi GetApps, Huawei App Gallery o scansiona il seguente codice QR per scaricare l'app Aqara Home.



II. Aggiungere l'apparecchiatura Accede all'Aqara Home

Una volta acceso, avvicinare il telefono al dispositivo, aprire Aqara Home app, cliccare sull'angolo in alto a destra della home page "+", selezionare "Hub M3" e seguire le istruzioni dell'app. Una volta stabilita la connessione, l'indicatore di stato diventa blu fisso.

1. Il prodotto supporta la tecnologia Aqara MagicPair. Quando il dispositivo è acceso e avviato, potrebbe essere rilevato automaticamente dall'app Aqara Home quando è connesso alla rete, a questo punto, devi solo selezionare il dispositivo e completare la rete configurazione secondo le richieste dell'app.
2. Quando ci si connette alla rete, tenere il telefono il più vicino possibile al corpo del prodotto e assicurarsi che la rete Wi-Fi a cui è collegato il telefono e la rete a cui il prodotto sarà connesso siano le stesse.
3. Il prodotto deve essere confermato due volte durante il processo di accesso alla rete; segui le istruzioni dell'app per scansionare il codice QR sul corpo del prodotto o sulla copertina del manuale o inserisci il codice di associazione a 8 cifre per assicurarti che il prodotto venga aggiunto correttamente.

Cause frequenti degli errori di accesso alla rete:

1. Il nome Wi-Fi o la password contengono caratteri speciali non supportati dal dispositivo, che impediscono la connessione al router; si prega di modificarli con i caratteri consueti e riprovare.
2. Verificare se il router attiva l'impostazione Wi-Fi anti-rub, che causa l'impossibilità di connessione della rete dal dispositivo.
3. Verificare se il router attiva l'isolamento dell'AP, facendo in modo che il telefono non trovi il dispositivo all'interno della LAN.

Accede all'HomeKit

Apri l'app Apple Home, clicca sul segno + nell'angolo in alto a destra, vai alla pagina Aggiungi accessori, scansiona o inserisci manualmente il codice di configurazione di HomeKit (codice QR di HomeKit) nella prima pagina delle istruzioni e poi associa il dispositivo a un HomeKit.

Di seguito sono riportate le linee guida per i fallimenti frequenti durante l'aggiunta di HomeKit:

1. Avviso di "Impossibile aggiungere l'accessorio". Impossibile rilasciare il messaggio di errore memorizzato nella cache del sistema iOS a causa di aggiunte ripetute non riuscite, riavvia il dispositivo iOS (iPhone o iPad), reimposta il ripetitore e riprova.
2. Avviso di "accessorio aggiunto". Riavvia il dispositivo iOS e reimposta il ripetitore, quindi inserisci manualmente il codice di configurazione di HomeKit per aggiungere il campanello.
3. Avviso di "Nessun accessorio trovato". Reimposta il ripetitore, attendi 3 minuti e aggiungilo nuovamente inserendo manualmente il codice di configurazione di HomeKit.

Nota: Conservare correttamente il codice QR sulla prima pagina del manuale; se l'aggiunta non riesce, tenere premuto il pulsante funzione del prodotto per 10 secondi per eseguire il ripristino della rete, e poi aggiungerla nuovamente.

Accede all'ecosistema del Matter terza

Utilizzare il codice QR Matter sulla copertina delle istruzioni con l'app Matter di terze parti o immettere il codice di configurazione per completare l'aggiunta del dispositivo.

III. Associa i dispositivi secondari

1) Associa i dispositivi secondari Zigbee, Bluetooth

Seguire le istruzioni del dispositivo secondario e selezionare l'hub M3 specificato per completare l'aggiunta.

2) Associa i dispositivi Over Thread di Matter

Il presente prodotto funge da Router di Confine (Border Router) nella rete Thread e supporta la connessione di dispositivi secondari del protocollo Matter Over Thread; si prega di completare l'operazione di associazione secondo le istruzioni del dispositivo secondario Thread (i dispositivi Thread non devono scegliere di specificare l'hub M3 durante il processo di associazione).

IV. Altre funzioni

Per ulteriori funzioni del dispositivo, accedere all'app Aqara Home.

Descrizione dell'indicatore

Stato dell'indicatore	Stato del dispositivo
Gialla fissa	Avvio in corso
Gialla lampeggiante	In attesa di connessione alla rete
Blu lampeggiante veloce	Connessione alla rete
Blu lampeggiante lentamente	Collegamento alla rete riuscito, associazione dell'account in corso
Blu fissa	Funziona correttamente
Bianca fissa	In funzione da 10 minuti, nessuna rete configurata
Viola lampeggiante	Consente l'aggiunta di dispositivi secondari
Giallo lampeggiante lentamente	Aggiornamento del firmware in corso
Spento	Spie spente/dispositivo non acceso

Parametri

Modello: HM-G01E/ HM-G01D

Ingresso dall'alimentazione: 5V= 2A

Dimensioni: 105 x 105 x 36.5 mm

Ingresso dal PoE: 48V= 0.27A

Protocolli wireless: Wi-Fi IEEE 802.11 a/b/g/n/ac 2.4 GHz / 5 GHz, Zigbee / Thread IEEE 802.15.4, Bluetooth 5.1

Temperatura di esercizio: - 10°C ~ 50°C

Umidità di esercizio: Da 0 a 95% UR, senza condensa

Avvertenza dell'Utente

La comunicazione tra l'hub e iPhone, iPad, Apple Watch, HomePod, HomePod mini o Mac è protetta dalla tecnologia HomeKit. Utilizzare il badge con Works with Apple significa che l'accessorio è progettato per funzionare con la tecnologia identificata nel badge ed è certificato dallo sviluppatore. Soddisfa gli standard di prestazioni Apple e Apple non è responsabile del funzionamento di questo prodotto o degli standard di sicurezza a cui è conforme.



Il marchio e i loghi Bluetooth sono marchi registrati di Bluetooth Technology Alliance e l'uso di tali marchi da parte di Lumi United Technology Co., Ltd. è già autorizzato. Altri marchi e nomi commerciali appartengono ai rispettivi proprietari.



Precauzioni di Sicurezza

1. Il presente prodotto non è un giocattolo, tenere i bambini lontano da questo prodotto.
2. Il presente prodotto è destinato esclusivamente all'uso in ambienti interni, non utilizzare in ambienti umidi o esterni.
3. Prestare attenzione a prevenire l'umidità e a non versare acqua o altri liquidi sull'apparecchio.
4. Non posizionate l'apparecchio vicino a fonti di calore. Non collocare in posizione chiusa a meno che non vi sia una ventilazione adeguata.
5. Non tentare di riparare il prodotto da soli, deve essere eseguito da un professionista autorizzato.
6. Il presente prodotto e i relativi dispositivi secondari sono applicabili solo per migliorare l'intrattenimento, la comodità e gli avvisi di stato del dispositivo, e non sono destinato come attrezzature di sicurezza in abitazioni, edifici, magazzini o in qualsiasi altro luogo. Se l'utente viola le istruzioni del prodotto e il presente avviso, ovvero utilizzare il prodotto allo scopo di sicurezza, il produttore non sarà ritenuto responsabile per eventuali rischi e danni materiali derivati.

Avvertenza

Utilizzare un adattatore con un parametro di uscita minimo di 5V \approx 2A con il prodotto.

Servizio clienti online: www.aqara.com/support

Produttore: Lumi United Technology Co., Ltd.

Indirizzo: Room 801-804, Building 1, Chongwen Park, Nanshan iPark, No. 3370, Liuxian Avenue, Fuguang Community, Taoyuan Residential District, Nanshan District, Shenzhen, Cina.

Email: support@aqara.com

Fabbricato in Cina

Opis produktu

Hub M3 jest pierwszym Routerem granicznym firmy Aqara, który obsługuje protokół Thread, jak również hubem wielotrybowym, umożliwiającym dostęp do urządzeń podrzędnych przy użyciu protokołów Zigbee3.0 oraz Bluetooth. W połączeniu z nowo zaktualizowaną i ulepszoną zdolnością do sterowania lokalną automatyką za pośrednictwem funkcji komunikacji międzysieciowej i międzyhubowej a także zdolnością dostępu do Matter, czyni go to kolejną generacją inteligentnego centrum (hubu) sterowania domem firmy Aqara. M3 jest napędzany przez dwurdzeniowy układ sterowania głównego o architekturze typu ARM A7, działający z częstotliwością 1 GHz, który z łatwością obsługuje wszelkiego rodzaju zadania związane z przetwarzaniem danych oraz sterowaniem i realizowaniem funkcji automatyzacyjnych. Łączność sieciowa obsługuje łączność bezprzewodową z dwupasmowym protokołem Wi-Fi o częstotliwościach 2,4GHz oraz 5GHz, zachowując jednocześnie przewodowe połączenie sieciowe z interfejsem RJ45 i obsługując zasilanie PoE z tego interfejsu. Port Typu-C może być zasilany przy pomocy adaptera, a ponadto posiada możliwość transmisji danych pozwalającą na rozszerzenie go o podłączenie innych urządzeń peryferyjnych. Funkcja zdalnego sterowania na podczerwień została w pełni udoskonalona dzięki sześciu nadajnikom podczerwieni o dużej mocy, umieszczonym z przodu oraz po czterech stronach produktu, co zapewnia całkowite pokrycie sygnałem sterującym na podczerwień w rozległych przestrzeniach oraz niezawodne sterowanie urządzeniami na podczerwień o dużym zasięgu. Działając jako centralny hub, wiele M3 może zostać połączonych w sieć, aby zbudować klaster hubów do lokalnej kontroli sieci na większym obszarze przestrzennym. M3 obsługuje również funkcję wymiany hubu, który może szybko zastąpić inne wadliwe huby, aby utrzymać prawidłowe działanie sieci systemu IOT. Ponadto wbudowana pamięć eMMC o dużej pojemności 8 GB pozwala na bardziej lokalne przechowywanie danych Użytkownik-

ka, zmniejszając zależność od chmury oraz zapewniając prywatność i bezpieczeństwo Użytkownika. Wbudowany system zegara RTC pozwala utrzymać stabilną kalibrację urządzeń wewnątrz systemu IOT w przypadku rozłączenia sieci, zapewniając stabilne i niezawodne przeprowadzenie automatyzacji. Produkt może zostać połączony z platformą HomeKit firmy Apple, jak również ze wszystkimi platformami IOT, które obsługują standardowy protokół Matter, a także umożliwia korzystanie z urządzenia na dwa sposoby, zarówno poprzez ustawienie na blacie lub innej płaskiej powierzchni, jak i instalację na suficie.

Powierzchnia odbierająca podczerwień

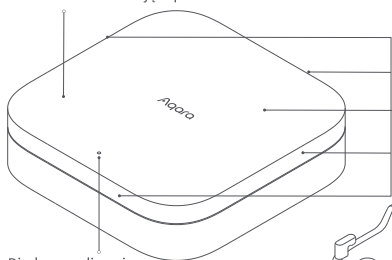

Powierzchnia emitująca podczerwień

Dioda sygnalizacyjna

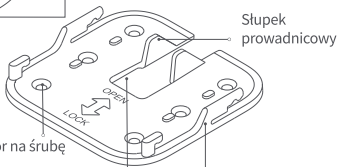

Słupek przewodnicowy

Otwór na śrubę

Otwór wylotowy przewodu przy instalacji na suficie

Zatrząsk do mocowania wspornika

Objaśnienie działania przycisku funkcyjnego
Naciśnięcie i przytrzymanie przez 10 sekund:
resetowanie sieci i odłączenie urządzenia
Szybkie naciśnięcie 10 razy: Przywrócenie
ustawień fabrycznych

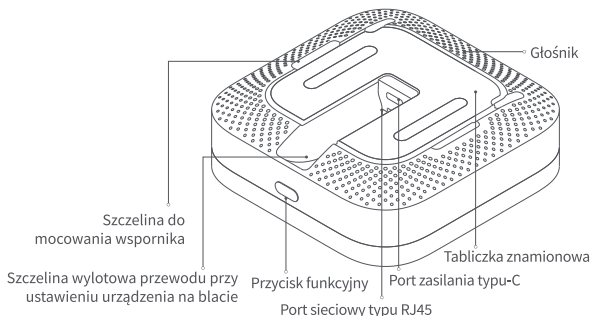

Instalacja produktu

I. Wybierz miejsce instalacji

Do tego produktu można wybrać umieszczenie stołu, montaż na ścianie, montaż na suficie, zgodnie z poniższym opisem.

Ustawienie na blacie:

Umieść produkt na płaskiej powierzchni blatu stołu, uważając, aby nie przykryć powierzchni emitującej podczerwień z przodu produktu żadnymi przedmiotami przysłaniającymi, a także nie umieszczaj w pobliżu miejsca ustawienia produktu jakichkolwiek innych przedmiotów, które mogłyby spowodować zablokowanie przenikania sygnału podczerwień. (Do użytkowania poprzez ustawienie na blacie nie jest wymagana instalacja wspornika)

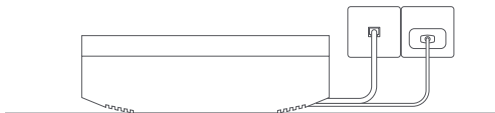

Montaż ścienny i montaż sufitowy (poniższa treść przyjmuje montaż sufitowy jako przykład)

- 1 Umieść wspornik w sposób stabilny na suficie i zaznacz miejsca wiercenia otworów obrysowując otwory na śruby za pomocą narzędzia takiego jak długopis z grubą końcówką.
- 2 Użyj wiertła o średnicy $\phi 4$, aby wywiercić otwory zgodnie z położeniem zaznaczonych punktów, przy zachowaniu głębokości wiercenia $\geq 27\text{mm}$.

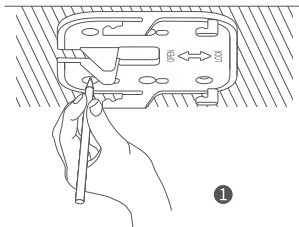

1

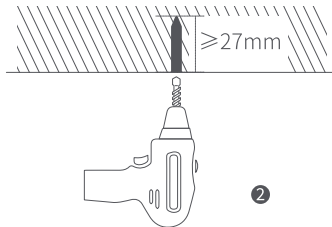

2

- 3 Użyj narzędzia do wbicia 4 gumowych kołków rozporowych w wywiercone otwory, aby zapewnić odpowiednio płaską powierzchnię.

- 4 Zamocuj wspornik w otworze na gumowe kołki rozporowe w kierunku pokazanym na rysunku (Jeśli na górze pozostał przewód zasilający lub sieciowy, przełóż najpierw wiązkę przewodów przez otwór na okablowanie we wsporniku, a następnie zablokuj śruby).

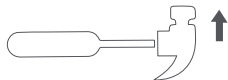

3



4



- 5 Wyrównaj otwór wspornika w dolnej części urządzenia z zatrzaskiem płytkowym wspornika i popchnij korpus produktu w kierunku przeciwnym do zaczepu wspornika, aż do momentu jego zatrzasknięcia (upewnij się, że kabel zasilający lub sieciowy został podłączony przed dociśnięciem płytki)

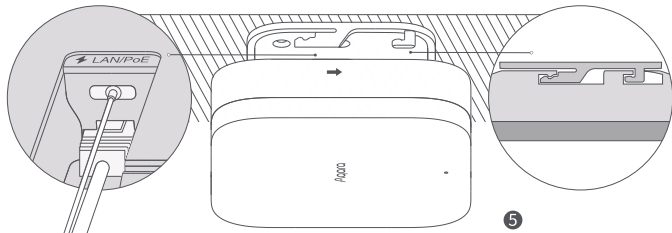

5

II. Sceglie la modalità di alimentazione

Il prodotto può essere alimentato dall'interfaccia Type - C o dal PoE tramite la porta RJ45, a seconda della posizione di installazione.

III. Sceglie la modalità di rete

(1) connessione wireless

Il dispositivo supporta la connessione di rete Wi - Fi dual-band Una volta acceso il dispositivo, seguire le istruzioni dell'app per completare l'operazione di connessione wireless.

(2) connessione cablata

Utilizzare una connessione cablata per evitare problemi di connessione instabili causati dalla sensibilità della connessione wireless a interferenze ambientali. Se si consiglia una connessione di rete cablata al prodotto, una volta acceso il dispositivo, seguire l'app per completare la connessione di rete cablata.

Connessione rapida

I. Scaricare il software client

Cerca "Aqara Home" nell'Apple App Store, Google Play, Xiaomi GetApps, Huawei App Gallery o scansiona il seguente codice QR per scaricare l'app Aqara Home.



II. Dodawanie urządzeń Aby połączyć się z Aqara Home:

Po włączeniu zasilania zbliż telefon do urządzenia, otwórz aplikację Aqara Home App, kliknij na "+" znajdujący się w prawym górnym rogu na stronie głównej, wybierz "Hub M3" i postępuj zgodnie z instrukcjami wyświetlanymi przez Aplikację. Po udanym połączeniu, dioda statusu będzie świecić się na niebiesko w sposób ciągły.

1. Niniejszy produkt obsługuje technologię Aqara MagicPair. Gdy urządzenie zostało włączone znajduje się w obrębie sieci, może zostać automatycznie wykryte przez Aplikację Aqara Home App, dlatego wystarczy wybrać urządzenie i postępować zgodnie z instrukcjami wyświetlanymi przez Aplikację, aby dokończyć nawiązywanie połączenia z siecią.
2. Podczas nawiązywania połączenia z siecią należy umieścić telefon komórkowy jak najbliżej produktu i upewnić się, że jest on połączony z tą samą siecią Wi-Fi, do której zostanie przyłączony produkt.
3. Podczas procesu nawiązywania połączenia z siecią wymagane są dwa potwierdzenia. Prosimy postępować zgodnie z podpowiedziami zawartymi w Aplikacji oraz zeskanować kod QR znajdujący się na korpusie produktu lub okładce Instrukcji Obsługi bądź wprowadzić 8-cyfrowy kod parowania, aby upewnić się, że produkt został pomyślnie dodany.

Typowe przyczyny niepowodzenia w nawiązaniu połączenia z siecią:

1. Nazwa lub hasło Wi-Fi zawiera znaki specjalne nieobsługiwane przez urządzenie, co skutkuje niepowodzeniem nawiązania połączenia z routerem. Zmień je na powszechnie używane znaki i spróbuj ponownie.
2. Sprawdź, czy w routerze jest włączone ustawienie zapobiegające niepożądanemu dostępowi do sieci Wi-Fi, co skutkuje brakiem możliwości nawiązania normalnego połączenia z siecią przez urządzenie.

3.Sprawdź, czy router ma włączoną funkcję izolacji AP, w wyniku czego urządzenie nie może zostać wyszukane przez telefony komórkowe znajdujące się w obrębie sieci LAN.

Aby uzyskać dostęp do HomeKit

Otwórz aplikację Apple "Home" App, kliknij na "+" znajdujący się w prawym górnym rogu, wejdź na stronę Dodawanie Akcesoriów, zeskanuj lub wprowadź ręcznie kod konfiguracji HomeKit (kod QR HomeKit) na pierwszej stronie tej Instrukcji, aby powiązać swoje urządzenie z HomeKit.

Typowe wytyczne dotyczące niepowodzenia w dodawaniu HomeKit są następujące:

- 1.Komunikat "Nie można dodać akcesorium". Z powodu powtarzających się nieudanych prób dodania nie można zwolnić komunikatu o błędzie w pamięci podręcznej systemu iOS. Prosimy o ponowne uruchomienie urządzenia iOS (iPhone lub iPad) i zresetowanie wzmacniacza sygnału sieci bezprzewodowej (repeatera), a następnie ponowienie próby.
- 2.Komunikat "Akcesorium zostało dodane". Prosimy zrestartować urządzenie iOS i zresetować wzmacniacz sygnału sieci bezprzewodowej (repeater) przed dodaniem dzwonka do drzwi poprzez ręczne wprowadzenie kodu konfiguracyjnego HomeKit.
- 3.Komunikat "Nie znaleziono akcesorium". Prosimy zresetować wzmacniacz sygnału sieci bezprzewodowej (repeater), odczekać 3 minuty, a następnie ponownie dodać dzwonek do drzwi poprzez ręczne wprowadzenie kodu konfiguracyjnego HomeKit.

Uwaga: Prosimy zachować kod QR znajdujący się na pierwszej stronie Instrukcji obsługi w bezpiecznym miejscu, jeśli dodawanie nie powiedzie się, prosimy o naciśnięcie i przytrzymanie przycisku funkcyjnego produktu przez 10 sekund, aby zresetować sieć, a następnie ponowne dodanie.

Dostęp do ekosystemu Matter firmy trzeciej

Prosimy użyć aplikacji Matter firmy trzeciej, aby zeskanować kod QR Matter na okładce niniejszej Instrukcji lub wprowadzić kod konfiguracyjny, aby zakończyć dodawanie urządzenia.

III. Wiązanie urządzeń podrzędnych

1) Wiązanie urządzeń podrzędnych Zigbee i Bluetooth.

Prosimy działać zgodnie z instrukcją obsługi urządzenia podrzędnego. Aby zakończyć dodawanie, należy wybrać określony Hub M3.

2) Wiązanie urządzeń typu Matter Over Thread

Ten produkt działa jako Router graniczny w sieci Thread i obsługuje łączenie urządzeń podrzędnych w protokole Matter Over Thread, prosimy o wykonanie operacji wiązania zgodnie z instrukcją obsługi urządzenia podrzędnego Thread (Urządzenie Thread nie potrzebuje wybierania konkretnego Hubu M3 podczas procesu wiązania).

IV. Inne funkcje.

Jeśli chcesz uzyskać dostęp do większej liczby funkcji urządzenia, odwiedź Aplikację Aqara Home App, aby ich doświadczyć.

Podstawowe parametry

Model produktu: HM-G01E/ HM-G01D

Wejście zasilania: 5V=2A

Wymiary produktu: 105 x 105 x 36.5 mm

Wejście PoE: 48V=0.27A

Protokoły bezprzewodowe: Wi-Fi IEEE 802.11 a/b/g/n/ac 2.4 GHz / 5 GHz, ZigBee / Thread IEEE 802.15.4, Bluetooth 5.1

Temperatura pracy: - 10°C~ 50°C

Wilgotność pracy: 0 ~ 95% RH, bez kondensacji

Objaśnienie działania diody sygnalizacyjnej

Status diody sygnalizacyjnej	Status urządzenia
Światło żółte, ciągle aktywne	Uruchamianie
Światło żółte, szybko migające	Oczekiwanie na połączenie z siecią
Światło niebieskie, szybko migające	Połączenie sieciowe w toku
Światło niebieskie, wolno migające	Połączenie sieciowe powiodło się, trwa wiązanie konta
Światło niebieskie, ciągle aktywne	Normalne działanie
Światło białe, ciągle aktywne	Uruchomione przez 10 minut, brak skonfigurowanej sieci
Światło fioletowe, pulsujące	Dodawanie urządzeń podrzędnych dozwolone
Światło żółte, wolno migające	Aktualizacja oprogramowania sprzętowego w toku
Światło nieaktywne	Diody sygnalizacyjna wyłączona/urządzenie nie jest zasilane

Co Użytkownicy powinni wiedzieć:

Komunikacja między hubem a urządzeniami iPhone, iPad, Apple Watch, HomePod, HomePod mini lub Mac jest chroniona przez technologię HomeKit. Użycie plakietki z napisem Works with Apple oznacza, że akcesorium zostało specjalnie zaprojektowane do współpracy z technologią wskazaną w plakietce i uzyskało od twórcy certyfikat zgodności ze standardami wydajności Apple oraz że Apple nie ponosi odpowiedzialności za działanie tego produktu ani za standardy, w jakich jest on zgodny z przepisami bezpieczeństwa.



Znak słowny i logo Bluetooth są zarejestrowanymi znakami towarowymi firmy Bluetooth SIG. Wszelkie użycie tych znaków towarowych przez Lumi United Technology Co., Ltd. odbywa się na podstawie udzielonej licencji. Inne znaki towarowe i nazwy handlowe są własnością ich właścicieli.



Ostrzeżenie

1. Niniejszy produkt nie jest zabawką, prosimy trzymać dzieci z dala od niego.
2. Niniejszy produkt jest przeznaczony wyłącznie do użytku wewnętrznego, prosimy nie używać go w środowisku o wysokiej wilgotności lub na zewnątrz.
3. Uwaga na wilgoć. Prosimy nie rozlewać na produkt wody lub innych płynów.
4. Prosimy nie umieszczać tego produktu w pobliżu źródła ciepła. O ile nie jest zapewniona odpowiednia wentylacja, nie należy umieszczać go w zamkniętych przestrzeniach.
5. Prosimy nie podejmować się samodzielnego dokonywania serwisowania tego produktu, powinno to być wykonane przez autoryzowanego specjalistę.
6. Ten produkt i jego urządzenia podrzędne są przeznaczone wyłącznie do zapewnienia rozrywki i zwiększenia poziomu wygody życia w domu oraz do powiadamiania o stanie urządzeń i nie powinny być wykorzystywane jako urządzenia zabezpieczające dom, budynek, magazyn lub jakiegokolwiek inne pomieszczenia. Jeśli którykolwiek z Użytkowników naruszy zasady zawarte w Instrukcji Obsługi produktu oraz w niniejszej notce o środkach ostrożności w zakresie dotyczącym bezpieczeństwa użytkownika, producent nie będzie ponosił jakiegokolwiek odpowiedzialności za wszelkie zagrożenia oraz szkody materialne czy majątkowe z tego.

Ostrzeżenie

Do użycia wraz z produktem prosimy wybrać opcjonalny adapter o minimalnych parametrach wyjściowych wynoszących 5V --- 2A.

Obsługa klienta online: www.aqara.com/support

Producent: Lumi United Technology Co, Ltd.

Adres: Pokój 801-804, Budynek 1, Chongwen Park, Nanshan iPark, nr 3370, Liuxian Avenue, Fuguang Community, dzielnica mieszkaniowa Taoyuan, dystrykt Nanshan, Shenzhen, Chiny.

Email: support@aqara.com

Wyprodukowano w Chinach

제품 소개

Aqara 스마트 허브 M3는 Thread 프로토콜을 지원하는 Aqara의 첫 번째 Border Router 제품으로 Thread뿐 아니라 Zigbee3.0 및 Bluetooth 방식의 하위 장치 역시 지원합니다. 새롭게 업그레이드된 Cross-LAN 및 Cross-HUB 기능을 통해 로컬 자동화와 Matter를 지원하는 강력한 스마트 홈 허브입니다. 스마트 허브 M3는 ARM 1GHz 듀얼 코어 A7 아키텍처를 메인 컨트롤 칩으로 사용하여 다양한 데이터 처리, 자동화 제어 및 실행에 최적화되어 있습니다. 2.4GHz와 5GHz 듀얼 밴드 Wi-Fi 프로토콜의 무선 네트워크 연결을 지원하며, RJ45 포트를 이용한 유선 네트워크 연결 및 PoE 전원 공급을 지원합니다. 어댑터를 통한 전원 공급뿐 아니라, USB C 인터페이스의 데이터 통신 기능을 통해 다른 주변 장치와 연결하여 사용할 수 있습니다. 적외선 제어 기능 또한 업그레이드되었습니다. 고출력 적외선 송신기가 전면에 6개 측면에 4개 탑재되어 넓은 공간에서도 안정적으로 적외선 장치를 제어할 수 있습니다. 여러 대의 스마트 허브 M3를 동일 네트워크에 구성한 경우 넓은 영역에서 안정적인 로컬 네트워크 구현이 가능하며, 허브 대체 기능 덕에 허브 하나에 문제가 발생하는 경우 신속하게 다른 허브가 역할을 대신하여 네트워크를 안정적으로 유지할 수 있습니다. 추가로 8GB의 대용량 eMMC 스토리지 내장으로 보다 많은 데이터를 로컬 영역에 저장하여 클라우드 의존도를 낮추고 사용자 데이터를 보호할 수 있습니다. 빌트인 RTC 클럭 시스템으로 외부 네트워크가 끊긴 상태에서도 장치들을 안정적으로 사용할 수 있습니다. 스마트 허브 M3는 Apple HomeKit은 물론 Matter 표준 프로토콜을 지원하는 모든 IoT 플랫폼에 액세스할 수 있으며, 원하는 공간에 올려 두고 사용하거나 천장 등에 고정하여 이용하실 수 있습니다.

적외선 신호 수신 영역

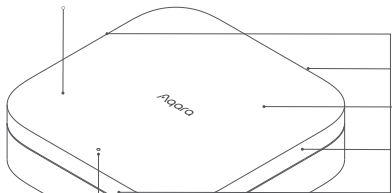

적외선 신호 송신 영역

지시등

스피커

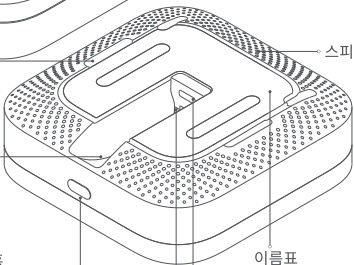

브라킷 고정 슬롯

케이블 홈

버튼

USB Type C 전원 포트

이름표

RJ45 LAN 포트

가이드
포스트



나사 구멍

천장 케이블 홈

거치대 브라킷

버튼 기능:

10초간 길게 누르기: 네트워크 리셋/장치 연결 해제

10번 빠르게 누르기: 공장 초기화

제품 설치 방법

1. 허브 설치 위치 선택

이 제품은 다음과 같이 데스크탑 배치, 벽면 마운트, 천장 마운트를 선택할 수 있습니다.

올려두고 사용하기

테이블 등 평평한 장소에 허브를 올려주세요. 제품 주변에 적외선 신호 또는 무선 신호를 방해하는 물체가 없도록 배치해 주세요. (올려두고 사용하는 경우에는 브라킷을 설치할 필요가 없습니다.)



벽 부착 및 천장 부착 (다음 내용은 천장 부착을 예로 들었습니다.)

- 1 브라킷을 천장에 고정시킨 후, 펜이나 도구를 사용하여 나사 구멍에 점을 찍어 구멍을 뚫을 위치를 표시해 주세요.
- 2 표시한 위치에 직경 $\phi 4$ 의 드릴을 사용하여 27mm 이상의 구멍을 뚫어 주세요.

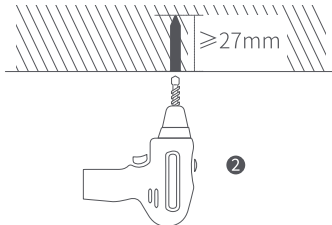
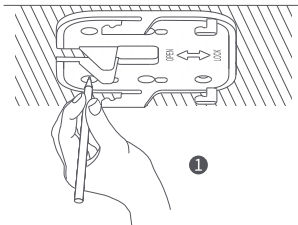

- ③ 망치 등의 도구를 사용하여 4개의 구멍에 동봉된 확장 튜브를 설치해 주세요.
- ④ 아래의 그림과 같이 브라킷을 확장 튜브에 고정해 주세요. (천장에 전원이나 이더넷(유선) 케이블이 있는 경우 케이블을 브라킷 구멍으로 먼저 통과시킨 후 나사를 고정해 주세요)



③

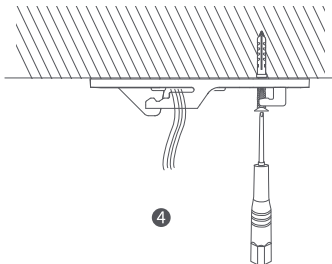

④

- ⑤ 장치 하단의 브라킷 구멍을 브라킷 본체에 맞춘 후, 제품 본체를 브라킷 고리의 반대 방향으로 밀어 완전히 고정시켜 주세요. (완전히 고정하기 전에 이더넷(유선) 케이블이 정상적으로 연결되어 있는지 반드시 확인해 주세요.)

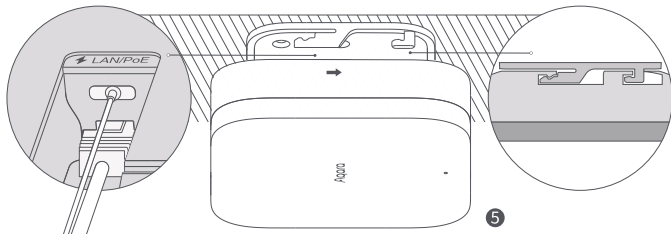

⑤

2. 허브에 전원 연결

USB Type C 또는 RJ45 랜케이블을 사용하여 허브에 전원을 연결하세요. 설치 장소와 상황에 맞는 전원 공급 방식을 선택해 주세요.

3. 허브에 인터넷 연결

(1) 무선 연결

해당 제품은 듀얼밴드 Wi-Fi 프로토콜을 지원합니다. 장치에 전원을 공급한 후 앱의 안내에 따라 무선 인터넷에 연결해 주세요.

(2) 유선 연결

유선 연결 방식을 사용하는 경우 무선 연결에 비해 네트워크를 안정적으로 사용할 수 있으므로 가능한 환경에서는 유선 방식으로 사용하시는 것을 권장합니다. 장치에 전원을 공급한 후 앱의 안내에 따라 네트워크에 연결해 주세요.

장치 연결 및 초기화 방법

1. Aqara Home 앱 다운로드

Apple App Store, Google Play 등 앱스토어에서 'Aqara Home'을 검색하거나, 아래의 QR 코드를 스캔하여 Aqara Home 앱을 다운로드해 주세요.



2. 장치 추가하기

Aqara Home 앱을 열고 우측 상단 "+" 버튼을 눌러 "스마트 허브 M3" 를 선택한 뒤 앱의 지시에 따라 허브를 등록하세요. 장치를 추가하고, 연결이 완료되면 장치의 지시등이 파란색으로 켜집니다.

1. 해당 제품은 Aqara MagicPair 기술을 지원하여, 장치에 전원 연결이 완료되고 네트워크에 연결된 상태일 경우 Aqara Home 앱에 자동으로 확인할 수 있습니다. 장치가 확인되면 해당 기기를 선택하여 연결 절차를 진행해 주세요.
2. 연결하려는 장치와 스마트폰이 동일한 Wi-Fi 네트워크에 연결되어 있어야 하며, 연결하는 동안 스마트폰은 가능한 허브와 가까운 위치를 유지해 주세요.
3. 해당 제품은 네트워크 설정 시 2차 인증을 진행해야 합니다. 앱의 지시에 따라 제품 본체나 사용자 매뉴얼에 있는 8자리 페어링 코드를 입력하여 설치를 완료해 주세요.

장치 추가에 실패하는 경우 아래의 사항을 확인해 주세요.

1. Wi-Fi 이름 또는 암호에는 @, #, %, - 와 같은 특수 문자를 지원하지 않습니다. 일반 문자로 변경한 후 다시 시도해 주세요.
2. 공유기에 Wi-Fi 무단 사용 방지 기능이 켜져 있다면 이를 끄고 시도하세요.
3. 공유기의 AP격리 기능으로 인해 스마트폰이 LAN 내부에서 디바이스를 찾을 수 없는지 확인하세요.

HomeKit 연결하기

Apple '홈' 앱 우측 상단 "+" "액세서리 추가"를 누른 후 사용자 매뉴얼의 HomeKit 설정 코드를 스캔하거나 입력하여 장치를 연결해 주세요.

HomeKit 연결에 실패하는 경우 아래의 사항을 확인해 주세요.

1. 액세서리 추가 실패 시 반복적인 실패로 인한 캐시 문제로 오류가 발생할 수 있습니다. iOS 장비를 재부팅한 후 초기화하여 다시 시도하세요.

2.액세서리가 이미 추가되었다는 메시지가 나오는 경우 iOS 장비를 재부팅하고 초기화한 후, HomeKit 설치 코드를 수동으로 입력해 다시 추가해 주세요.

3.액세서리 찾기 실패 시 장비를 초기화하고 약 3분 후에 HomeKit 설치 코드를 수동으로 입력하여 다시 추가해 주세요.

주의: HomeKit 코드는 장치의 본체 또는 설명서에서 확인하실 수 있습니다. 해당 코드는 재발급이 불가능하니 반드시 따로 보관해 주세요. HomeKit 추가에 실패했다면 허브의 리셋 버튼을 10초간 길게 눌러 연결 정보를 삭제하고 다시 등록해 주세요.

3rd Party Matter 생태계에 연결하기

3rd Party Matter 앱을 열어 사용자 매뉴얼에 있는 Matter QR코드를 스캔하거나 설정 코드를 입력하여 장치를 추가해 주세요.

3. 하위 장치 추가하기

1) Zigbee, 블루투스 하위 장치 연결하기

허브를 성공적으로 설치한 후에 연결할 하위 장치의 사용설명서를 참고하여 하위 장치를 추가해 주세요.

2) Matter Over Thread 장치 연결하기

해당 제품은 Thread 네트워크에서 보더 라우터(Border Router) 역할을 수행하며 Matter Over Thread 프로토콜에 연결된 하위 장치를 지원합니다. Thread 하위 장치의 사용설명서를 참고하여 장치를 추가해 주세요. (Thread 기반의 장치는 연결 과정에서 스마트 허브 M3를 선택하지 않아도 됩니다.)

4. 기타

더 많은 기능은 Aqara Home 앱에서 확인해 보세요!

지시등 설명

지시등 상태	기기 상태
노란색, 점등	전원 확인 후 시스템 작동 준비 중
노란색, 점멸	네트워크 연결 대기 중
파란색, 빠르게 점멸	Wi-Fi 연결 중
파란색, 느리게 점멸	Wi-Fi 연결 성공, 엡과 허브 연결 중
파란색, 점등	정상 작동 중
흰색, 점등	네트워크에 연결되지 않은 상태로 10분 경과
보라색, 점멸	하위 장치 추가 준비
노란색, 느리게 점멸	펌웨어 업그레이드 중
꺼짐	지시등이 꺼졌거나 장치에 전원이 공급되지 않음

제품 사양

모델명: HM-G01E/ HM-G01D

제품 사이즈: 105×105×36.5 mm

입력 전압: 5V ≍ 2A

PoE 입력: 48V ≍ 0.27A

무선 통신방식: Wi-Fi IEEE 802.11 a/b/g/n/ac 2.4 GHz/5 GHz, Zigbee/Thread IEEE 802.15.4, Bluetooth 5.1

작동온도: -10°C~50°C

작동습도: 0~95% RH, 비결로 조건

안내 사항

1. 본 제품은 Apple HomeKit을 지원하는 기기로 최신 버전의 iOS 사용을 권장합니다.
원격 제어나 자동화 설정을 위해서는 HomePod, Apple TV, iPad 등 홈 허브로 설정한 애플 기기가 있어야 합니다.
2. 스마트 허브 M3와 iPhone, iPad, Apple Watch, Homepod, Mac 등의 Apple 기기와의 통신에는 HomeKit 기술이 적용됩니다.
3. Works with Apple 로고의 사용은 이 제품이 로고에 표시된 기술과 연동하여 사용할 수 있도록 디자인 되었다는 것을 의미하며, Apple의 성능 기준에 부합함을 인정 받았다는 것을 의미합니다. Apple은 해당 제품에 대한 사용이나 이에 적합한 안전 기준에 책임을 지지 않습니다.



Bluetooth 문자 상표 및 로고는 블루투스 기술 연합의 등록 상표이며 Lumi United Technology Co., Ltd.는 이러한 상표의 모든 사용에 대해 허가를 받았습니다. 기타 상표 및 상호는 해당 소유자의 자산입니다.



주의 사항

1. 본 제품은 어린이가 사용할 경우 위험할 수 있으므로, 어린이의 손이 닿지 않는 곳에 보관해 주세요.
2. 본 제품은 실내 사용 용도로 설계되었습니다. 습한 환경이나 실외에서 사용하는 것을 권장하지 않습니다.
3. 비바람에 노출된 장소, 물이 튀는 곳에 설치하지 마세요. 물 또는 액체류를 제품에 엮지를 경우 고장, 감전 및 화재의 위험이 있습니다.
4. 본 제품을 열원 부근에 설치하거나, 환기가 잘 되지 않는 밀폐된 공간에서 사용하지 마세요.
5. 본 제품을 임의로 분해, 수리, 개조하지 마세요. 수리가 필요한 경우에는 support@aqara.kr 로 연락해 주세요.
6. 본 제품은 생활의 편리 및 편의성을 개선하기 위한 용도로 설계되었습니다. 가정, 건물, 창고 또는 다른 장소의 방범 용도로 사용하는 것을 권장하지 않습니다. 사용자가 상기 사용 지침을 따르지 않고 해당 제품을 사용할 경우 발생하는 어떠한 위험 및 재산 손실에도 제조사는 귀책이 없음을 알려드립니다.

경고:

최소 출력 전원이 5V ≧ 2A인 어댑터를 사용하세요.

고객지원: www.aqaralife.kr

이메일: support@aqara.kr

제조국가: 중국

製品の説明

スマートハブM3は、ThreadプロトコルをサポートするAqara初のボーダールーター製品であり、Zigbee 3.0およびBluetoothプロトコルサブデバイスアクセスをサポートするマルチモードハブでもあります。新たにアップグレードしたクロスLANおよびクロスハブのローカルオートメーション制御機能およびMatterアクセス機能と合わせて、Aqaraの次世代スマートホームコントロールハブとなりました。M3は、1GHzで動作するARMデュアルコアA7アーキテクチャのメイン制御チップを搭載しており、あらゆる種類のデータ処理およびオートメーション制御と実行を容易に処理します。ネットワーク接続は、2.4GHzと5GHzのデュアルバンドWi-Fiプロトコルによる無線接続をサポートする一方、RJ45インターフェースによる有線ネットワーク接続も保持し、このインターフェースからのPoE電源供給をサポートします。Type-Cポートはアダプターによる給電が可能で、他の周辺機器との拡張接続のためのデータ通信機能も備えています。赤外線リモコン機能は、製品の前面と4つの側面に配置された6つの高出力赤外線送信機により、全方位をカバーし、広いスペースで長距離赤外線デバイスを確実に制御できるように全面的にアップグレードされています。セントラルハブとして、複数のM3をネットワークで結び、中央のクラスターを作ることで、より広いスペースで局所的なネットワーク制御を行うことができます。また、M3はハブ交換機能をサポートしており、故障した他のハブを素早く交換して、IOTシステムネットワークの健全性を維持することができます。さらに、内蔵の8GB大容量eMMCストレージにより、ユーザーデータをよりローカルに保存することができ、クラウドへの依存度を下げ、ユーザーのプライバシーとセキュリティを確保することができます。内蔵のRTCクロックシステムは、ネットワークが切断された場合でも、IOTシステム内のデバイスの安定したキャリブレーションを維持することができ、安定した信頼性の高いオートメーションの実行を保証します。本製品は、標準的なMatterプロトコルをサポートするすべてのIOTプラットフォームに加えて、Apple HomeKitプラットフォームに接続することができ、フラットなカウンタートップと天井に取り付ける両方の使い方をサポートします。

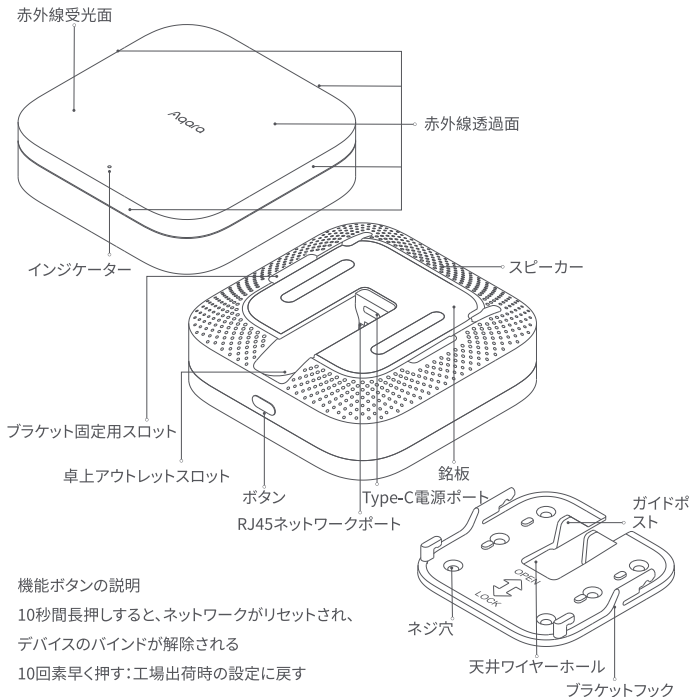

製品の設置

一、設置場所の選択

本製品は、以下のように卓上設置型、壁装と天井設置型の3通りの使い方があります。

卓上用:

本製品を平らな卓上に置き、本製品前面の赤外線発光部を遮るもので覆わないように注意し、配置位置の周囲には赤外線信号の透過を妨げる他の物を置かないようにします。(卓上で使用する場合はブラケットは不要です)

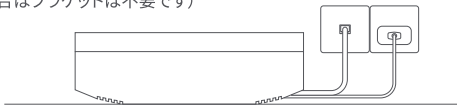

天井と壁の取り付け (以下は天井の取り付けを例とする)

- 1 ブラケットを天井に近づけ、マーキングペンなどでネジ穴をなぞり、穴の位置をマーキングします。
- 2 直径φ4のドリルビットで、なぞった位置に合わせて穴を開け、穴あけ深さ $\geq 27\text{mm}$ にします。

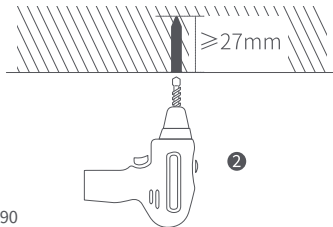
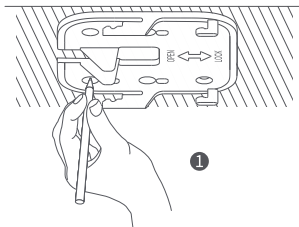

- ③ 工具を使い、4個のエクステンションプラグをパンチングされた穴にノックし、表面が平らになるようにします。
- ④ ブラケットを図の方向でエクステンションプラグ穴にロックします(上部に電源ケーブルやネットワークケーブルがある場合は、先にブラケット配線穴にワイヤーハーネスを通し、ネジをロックしてください)。

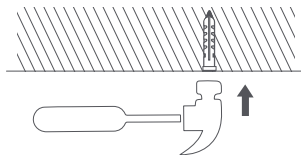

③

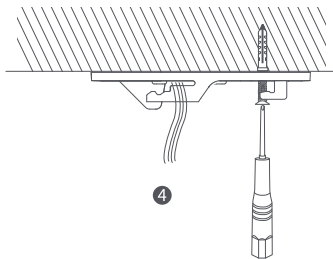

④

- ⑤ 本体底面のブラケット穴をブラケットスナップに合わせ、製品本体をブラケットフックと反対方向に押し込んで締め付けます(電源コードまたはネットワークケーブルが接続されていることを確認してから締め付けてください。)

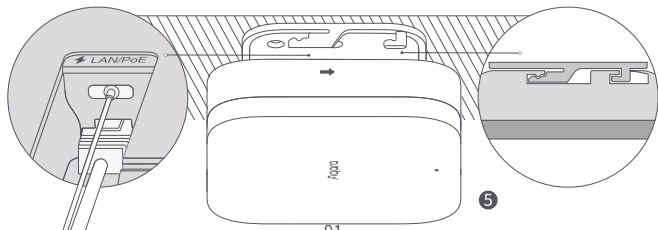

⑤

二、電源供給方式の選択

本製品は、Type-CインターフェースまたはRJ45ネットワークポートを使用したPoE電源のいずれかを使用することができますので、設置場所の実情に応じて選択してください。

三、ネットワーク方式を選択する

(1) ワイヤレス接続

本機はデュアルバンドWi-Fiネットワークへの接続をサポートし本機の電源を入れた後、APPのガイダンスに従って、無線LAN接続を完了してください。

(2) 有線接続

有線接続にすることで、無線接続の環境干渉による不安定な接続の問題を回避することができます。本製品への接続は、有線ネットワークがある場合は、有線ネットワークを使用することを推奨します。本製品の電源を入れた後、Appの指示に従って有線ネットワーク接続を完了してください。

クイック接続

一、クライアントソフトウェアのダウンロード

Apple App Store、Google Play、Xiaomi GetApps、Huawei App Galleryで「Aqara Home」を検索するか、次のQRコードをスキャンしてAqara Home appをダウンロードします。



二、デバイスの追加 Aqara Homeへの接続

電源を入れた後、デバイスに携帯電話を近づけ、Aqara Home appを開き、ホーム画面右上の「+」をクリックし、「スマートハブM3」を選択し、アプリの指示に従います。接続されると、ステータスライトは青く点灯します。

- 1.本製品はAqara MagicPairテクノロジーに対応しており、デバイスの電源が入っていてネットワーク内にある場合、Aqara Home appによって自動的に検出されることがありますので、デバイスを選択してアプリの指示に従うだけでネットワーク接続を完了することができます。
- 2.ネットワークに接続する際は、携帯電話をできるだけ製品に近づけ、製品が接続されるネットワークと同じWi-Fiネットワークに接続されていることを確認してください。
- 3.ネットワーク接続時に2回の確認が必要です。製品本体またはマニュアルカバーのQRコードをスキャンするか、アプリのプロンプトに従って8桁のペアリングコードを入力し、製品が正常に追加されたことを確認してください。

ネットワーク接続に失敗する一般的な理由:

- 1.Wi-Fi名またはパスワードに、デバイスがサポートしていない特殊文字が含まれているため、ルーターへの接続に失敗しています。一般的に使用されている文字に変更して、もう一度試してください。
- 2.ルーターがWi-Fiスクラッチ防止設定を有効にしている場合、デバイスがネットワークに正常に接続できないことがあります。
- 3.ルーターがAP分離を有効にしている場合、デバイスがLAN内の携帯電話から検索できないことを確認する必要があります。

HomeKitへの接続

Appleの「ホーム」アプリを開き、右上の「+」をクリックし、アクセサリーの追加ページに入り、マニュアルの最初のページにあるHomeKitセットアップコード (HomeKit QRコード) をスキャンまたは手動入力し、デバイスをバインドします。

一般的なHomeKitアドオン失敗のガイドラインは以下の通りです:

1. 「アクセサリーを追加できません」と表示されます。繰り返し追加に失敗したため、iOSシステムキャッシュのエラーメッセージを解除することができません。iOSデバイス (iPhoneまたはiPad) を再起動し、中継器をリセットしてから再試行してください。
2. 「アクセサリーが追加されました」と表示されます。iOSデバイスを再起動し、中継器をリセットしてから、HomeKitの設定コードを手動で入力し、ドアベルを追加してください。
3. 「アクセサリーが見つかっていません」と表示されます。中継器をリセットし、3分間待つから、HomeKitの設定コードを手動で入力することで、再追加してください。

注:取扱説明書の1ページ目のQRコードは大切に保管してください。追加に失敗した場合は、製品の機能ボタンを10秒間長押しして、ネットワークをリセットした後、再度追加してください。

第三者のMatterエコにアクセスします

第三者のMatterアプリを使用して、マニュアルの表紙にあるMatter QRコードをスキャンするか、セットアップコードを入力してデバイスを追加してください。

三、サブデバイスのバインド

1) ZigbeeとBluetoothのサブデバイスのバインド

サブデバイスの指示に従い、指定されたM3ハブを選択し、追加を完了させてください。

2) Matter Over Threadデバイスのバインド

本製品は、Threadネットワークのポータルルーターとして機能し、Matter Over Threadプロトコルのサブデバイスの接続をサポートします。Threadサブデバイスの指示に従い、バインド操作を完了してください(Threadデバイスは、バインド処理中に指定したM3ハブを選択する必要はありません)。

四、その他の機能

その他のデバイス機能については、Aqara Home Appにログインして体験してください。

インジケータの説明

インジケータの状態	デバイスの状態
黄色いランプが常時点灯	始動中
黄色いランプがはやく点滅	ネットワーク接続待ち
青色ランプがはやく点滅	ネットワークに接続中
青色ランプがゆっくりと点滅	ネットワークの接続ができました。アカウントバインディング中
青色ランプが常時点灯	正常に始動
白色光常時点灯	10分間起動し、ネットワークが設定されていない
紫色ランプが点滅	サブデバイスの追加を許可する
黄色いランプがゆっくりと点滅	ファームウェアのアップグレード中
消灯	インジケータが閉じた/デバイスの電源が入らない

基本パラメータ

製品型番: HM-G01E/ HM-G01D

電源入力: 5V ≒ 2A

製品サイズ: 105×105×36.5mm

PoE入力: 48V ≒ 0.27A

無線プロトコル: Wi-Fi IEEE 802.11 a/b/g/n/ac 2.4 GHz / 5 GHz, Zigbee/Thread IEEE 802.15.4, Bluetooth 5.1

動作温度: -10°C～50°C

動作湿度: 0～95%RH、結露しないこと

ユーザーが知っておくべきこと

ハブとiPhone、iPad、Apple Watch、HomePod、HomePod miniまたはMacとの間の通信は、HomeKitテクノロジーによって保護されます。Works with Appleのバッジを使用することは、アクセサリが特別に設計され、バッジに表示された技術と一緒に使え、開発者によって認証され、Appleの性能基準を満たすことを意味します。Appleはこの製品の操作や適合した安全規格基準に責任を負いません。



Bluetoothのワードマークおよびロゴは、Bluetooth SIGの登録商標であり、Lumi United Technology Co.,Ltd.によるこれらの商標の使用は許可されています。その他の商標および商号は、各所有者に帰属します。



警告

本製品に使用するアダプターは、出力パラメーターが5V ≒ 2A以上のものをお選びください。

カスタマーサポート: www.aqara.com/support

製造元: Lumi United Technology Co., Ltd.

住所: 中国深セン市南山区桃源街道福光社区留仙大道3370号南山智園崇文園区1号楼
801-804

メールアドレス: support@aqara.com

中国製

產品簡介

方舟智慧中樞 M3是Aqara首款支持Thread協議的邊界路由產品，同時也是支持 Zigbee3.0和藍牙協議子設備接入的多模閘道，加上全新升級的跨區域網路和跨閘道的本地自動化控制能力和Matter接入能力，使它成為Aqara新一代智慧家庭控制中樞。M3採用 ARM雙核A7架構主控晶片，工作主頻達到1GHz，輕鬆應對各種數據處理和自動化的控制、執行。網路連接支援2.4GHz和5GHz雙頻Wi-Fi協定的無線連接，同時還保留RJ45接口的有線網路連接，並支持從該接口進行PoE供電。Type-C接口除可以通過適配器供電外，還具備數據通訊功能，可擴展連接其他週邊設備使用。紅外遙控功能得到全面升級，6顆大功率紅外發射管分佈在產品正面和四個側面，確保大空間下的紅外控制信號全方位無死角覆蓋和遠距離紅外設備的可靠控制。作為中樞閘道，可通過多個M3組網構建中樞集群，進而對更大空間範圍進行當地語系化組網控制。M3同時支持閘道替換功能，可快速替換其他故障閘道，維持IOT系統組網健康。此外，內置8GB大容量的eMMC存儲空間可以將更多用戶數據當地語系化存儲，降低雲端依賴，確保使用者隱私安全。內置的RTC時鐘系統可在斷網情況下保持IOT系統內部設備的穩定校時，確保自動化執行穩定、可靠。本產品除了可接入蘋果HomeKit平台外，同時還可以接入所有支援標準Matter協議的IOT平台，並支持平放檯面和吸頂安裝兩種使用方式。

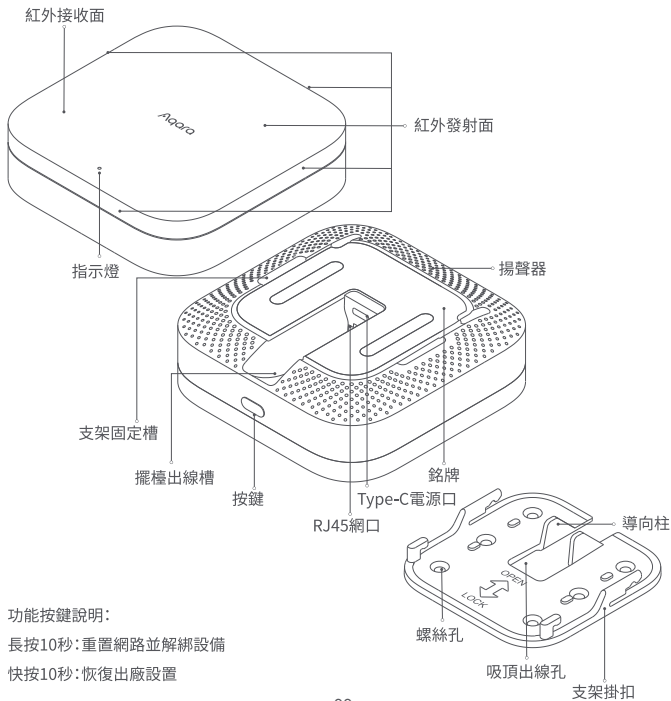

產品安裝

一、選擇安裝位置

本產品可選擇擺臺、壁裝或吸頂安裝三種使用方式，說明如下

擺檯使用：

擺放於平整的檯面，注意不要使用任何遮擋物覆蓋產品正面的紅外發射區，擺放位置的周圍不要放置其他阻擋紅外信號穿透的物體。(擺檯使用時，無需安裝支架)

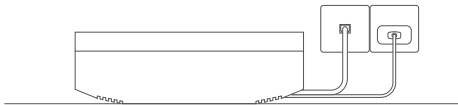

吸頂和壁裝 (以下以吸頂安裝為例)

- 1 將支架緊貼天花板，使用大頭筆等工具通過螺絲孔描點，標記打孔位置
- 2 使用直徑 $\phi 4$ 的鑽頭根據描點位置打孔，鑽孔深度 $\geq 27\text{mm}$

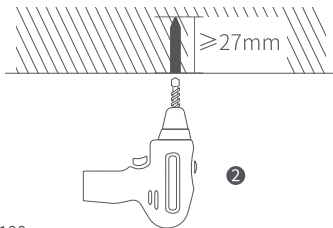
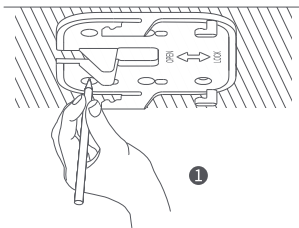

- 3 使用工具將4顆膨脹膠塞敲入打好的孔中，確保表面平整
- 4 將支架按圖示方向鎖入膨脹膠塞孔中(如頂部留有電源線或網線，請先將線束從支架接線孔中穿出，再鎖螺絲)

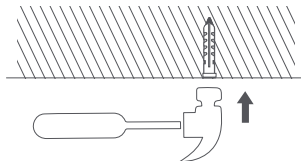

3

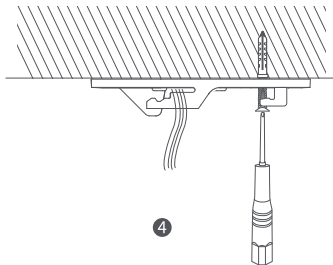

4

- 5 將設備底部支架孔對準支架卡扣，與支架掛鉤相反方向推動產品本體，直至卡緊(卡緊前，確保電源線或網線已經插好)

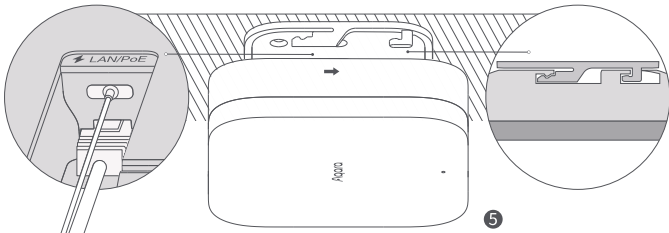

5

二、選擇供電方式

本產品既可通過Type-C接口供電，也可以使用RJ45網口進行PoE供電，請根據安裝位置的實際情況選擇。

三、選擇聯網方式

(1) 無線連接

設備支持連接雙頻Wi-Fi網路，設備通電后，請根據app引導完成無線配網連接。

(2) 有線連接

使用有線連接能避免無線連接容易受環境干擾造成的連接不穩定問題，如有條件推薦使用有線網路連接本產品，設備通電后，請按app引導完成有線配網連接。

快速連線

一、下載客戶端軟體

在Apple App Store, Google Play, Xiaomi GetApps, Huawei App Gallery中搜索“Aqara Home”，或掃描下方二維碼下載Aqara Home app。



二、添加設備

接入Aqara Home

通電后，將手機靠近設備，打開Aqara Home app，點擊首頁右上角「+」，選擇「智慧家庭中樞M3」，並依照app提示進行操作。成功連接后，狀態指示燈將呈藍燈長亮狀態。

- 1.本產品支持Aqara MagicPair技術，設備通電啟動完成，處於入網狀態時，將會被Aqara Home app自動發現，此時只需要選擇設備，並根據app提示完成配網；
- 2.配網時，請將手機盡量靠近產品本體，並確保手機連接的Wi-Fi網路和產品將要入網的網路相同；
- 3.本產品入網過程中需要做二次確認動作，請根據app提示，掃描產品本體或說明書封面的二維碼或輸入8位數字配對碼，以確保產品添加成功。

常見入網失敗原因：

- 1.Wi-Fi名稱或密碼中包含設備不支持的特殊字元，導致無法連接路由器，請修改成常用的字元后再試；
- 2.檢查路由器是否開啟Wi-Fi防蹭設置，導致設備無法正常聯網；
- 3.檢查路由器是否開啟AP隔離，導致手機在區域網路內無法搜索到設備。

接入HomeKit

打開Apple「家庭」app，點擊右上角「+」，進入添加配件頁面，掃描或手動輸入說明書首頁的HomeKit設置代碼（HomeKit二維碼），將設備綁定至HomeKit。

常見的HomeKit添加失敗指引如下：

- 1.提示「無法添加配件」。由於反覆多次添加失敗，導致iOS系統緩存的錯誤信息無法釋放，請重啟iOS設備（iPhone或iPad）並重置中繼器後再試；
- 2.提示「配件已添加」。請重啟iOS設備並重置中繼器后，採用手動輸入HomeKit設置代碼方式添加門鈴；
- 3.提示「未找到配件」。請重置中繼器，等待3分鐘後，採用手動輸入HomeKit設置代碼方式重新添加。

注意：請妥善保管說明書首頁的二維碼，如添加失敗，請長按產品功能按鍵10秒重置網路后，再重新添加。

接入第三方Matter生態

請使用第三方Matter app掃描說明書封面的Matter二維碼或輸入設置代碼完成設備添加。

三、綁定子設備

1) 綁定Zigbee、藍牙子設備

請根據子設備說明書進行操作，需要選擇指定M3閘道完成添加。

2) 綁定Matter Over Thread設備

本產品在Thread網路中充當邊界路由器(Border Router)的角色，支持連接Matter Over Thread協定的子設備，請根據Thread子設備說明書完成綁定操作(Thread設備無需在綁定過程中選擇指定M3閘道)。

四、其他功能

更多設備功能，請登入Aqara Home app體驗。

基本參數

產品型號：HM-G01E/ HM-G01D

電源輸入：5V = 2A

產品尺寸：105×105×36.5 mm

PoE輸入：48V = 0.27A

無線協議：Wi-Fi IEEE 802.11 a/b/g/n/ac 2.4 GHz / 5 GHz、Zigbee/Thread IEEE 802.15.4、藍牙5.1

工作溫度：-10°C~50°C

工作濕度：0~95% RH，無冷凝

指示燈說明

指示燈狀態	設備狀態
黃燈常亮	正在啟動
黃燈快閃	等待連接網路
藍燈快閃	連接網路中
藍燈慢閃	網路連接成功、賬戶綁定中
藍燈常亮	正常工作
白燈常亮	啟動10分鐘，未配置網路
紫燈閃爍	允許添加子設備
黃燈慢閃	固件升級中
熄滅	指示燈被關閉/裝置未上電

使用者需知

鬧道與iPhone、iPad、Apple Watch、HomePod、HomePod mini或Mac之間的通訊受HomeKit技術保護。使用帶有Works with Apple的徽章，意味著該配件經過專門設計，可與徽章中所標識的技術配合使用，並且已通過開發者認證，符合Apple性能標準，Apple不對此產品的操作或其符合的安規標準負責。



Bluetooth文字商標和徽標為藍牙技術聯盟的註冊商標，Lumi United Technology Co., Ltd.對此類商標的任何使用均已獲得許可。其他商標和商品名稱為其各自擁所有者所有。



安全注意事項

- 1、本產品非玩具，請讓兒童遠離本產品；
- 2、本產品僅限室內使用，請勿在潮濕環境或室外使用；
- 3、注意防潮，請勿將水或其他液體潑灑到本產品上；
- 4、請勿將本產品置放於靠近熱源的地方。除非有正常的通風，否則不可放在密閉位置中；
- 5、請不要嘗試自行維修本產品，應由授權的專業人士進行此項工作；
- 6、本產品及其子設備僅適用於提升家居生活娛樂性，便捷度，以及用於設備狀態提醒，不應做為家居、樓宇、倉庫或其他任何場所的安防設備使用。如有使用者違反產品使用說明及本注意事項，將產品使用者安防領域，製造商對因此造成的任何風險和財產損失不承擔責任。

警告

請選配最小輸出參數為5V=2A的適配器搭配產品使用。

網上客服：www.aqara.com/support

製造商：綠米聯合科技有限公司

地址：中國深圳市南山區桃園小區富光社區留仙大道 3370 號南山 iPark 崇文公園 1 號樓 801-804 室

電子郵件：support@aqara.com

中國製造

Představení produktu

Hub M3 je první produkt fungující jako border router od společnosti Aqara, který podporuje protokol Thread, a funguje jako hub s více režimy, který podporuje Zigbee 3.0 a podřízené zařízení s protokolem Bluetooth. Spolu s nově vylepšenou schopností řízení lokální automatizace mezi sítěmi LAN a mezi houbami a schopností přístupu Matter se ukazuje jako centrální kontrola inteligentní domácnosti nové generace společnosti Aqara. Pomocí hlavního řídicího čipu s dvoujádrovou architekturou A7 ARM s pracovní hlavní frekvencí 1 GHz se M3 snadno vyrovná s různým zpracováním údajů a automatizací řízení. Síťové připojení podporuje bezdrátové připojení s 2,4 GHz a 5 GHz dvoupásmovými protokoly Wi-Fi, přičemž si zachovává také kabelové síťové připojení s rozhraním RJ45 a podporuje napájení PoE z tohoto rozhraní. Rozhraní USB-C je kromě napájení z adaptéru vybaveno také možnostmi datové komunikace, které lze rozšířit o další periferie. Funkce infračerveného dálkového ovládání byla komplexně vylepšena o šest vysokovýkonných infračervených vysílačích trubíc rozmístěných na přední a čtyřech stranách produktu, aby se zajistilo všestranné pokrytí infračervenými řídicími signály ve velkých prostorech a spolehlivé ovládání infračervených zařízení s dlouhým dosahem. Cluster hubů lze vybudovat zesíťováním více M3 hubů, které pak lze použít pro lokalizovanou síťovou kontrolu na větší ploše. M3 má také funkci výměny houby, pomocí které dokážete rychle nahradit jiné vadné houby, aby se zachoval stav sítě systému IOT. Kromě toho vestavěné 8 GB velkokapacitní úložiště eMMC umožňuje lokalizovanější ukládání uživatelských dat, čímž se snižuje závislost na cloudu a zajišťuje se soukromí a bezpečnost uživatelů. Zabudovaný systém hodin RTC dokáže udržovat stabilní kalibraci zařízení uvnitř systému IOT v případě odpojení sítě, čímž se zajistí stabilní a spolehlivé provádění automatizace. Kromě přístupu k platformě Apple HomeKit má tento produkt přístup také ke všem platformám IOT, které podporují standardní protokol Matter a podporuje umístění na stůl i montáž na strop.

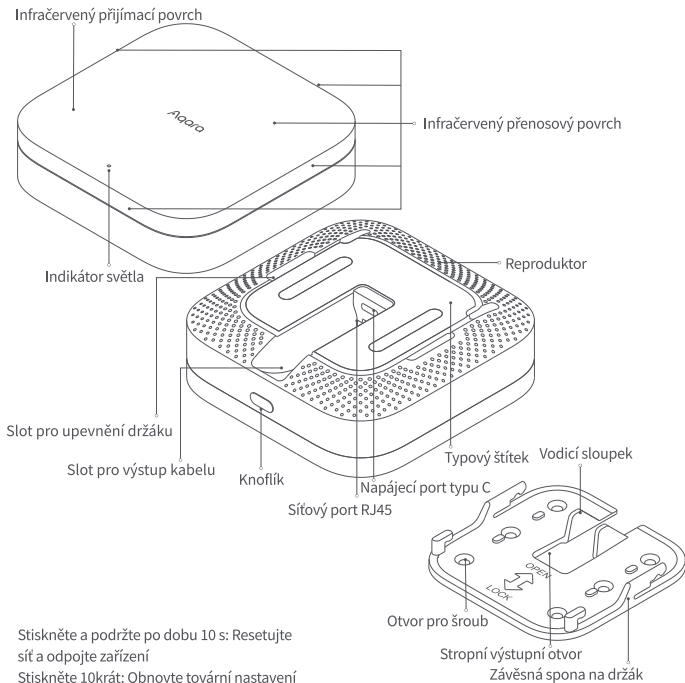

Instalace zařízení

1. Vyberte umístění instalace

U tohoto produktu lze zvolit umístění na stůl, montáž na stěnu, montáž na strop a pokyny jsou následující.

Umístění na stolu:

Umístěte hub na rovný stůl a dávejte pozor, aby byla oblast vyzařující infračervené záření na přední straně a výrobek není zakrytý žádnými předměty a nepokládejte na něj žádné předměty umístění, které blokuje pronikání infračerveného signálu. (Závorka není potřeba při použití metody umístění na stůl.)

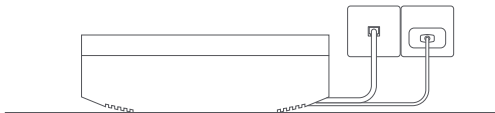

Montáž na stěnu a montáž na strop (Následující obsah zahrnuje montáž na strop jako příklad)

- 1 Držák pevně přitlačte ke stropu a použijte značku nebo podobný nástroj ke sledování skrz otvory pro šrouby, abyste označili umístění otvorů.
- 2 Pomocí vrtáku o průměru $\phi 4$ vyvrtejte otvory podle vyznačených pozic s otvorem hloubka vrtání ≥ 27 mm
- 3 Pomocí nástroje zatlačte 4 expanzní trubky do vyvrtaných otvorů, aby byla zajištěna rovina na povrchu.

- 4 Zajistíte konzolu do otvoru hmoždinky ve směru znázorněném na obrázku (pokud na vrchní straně zůstal napájecí kabel nebo síťový kabel, nejprve provlečte svazek vodičů přes otvor pro zapojení konzoly a poté zajistíte šroub).

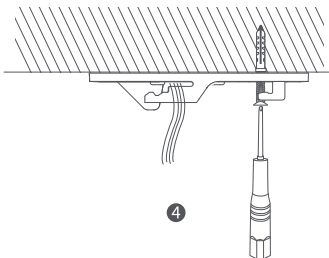
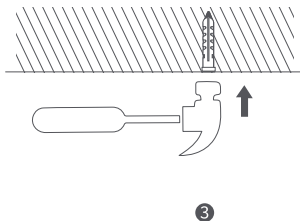
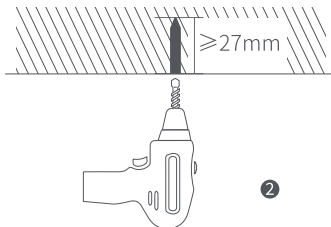
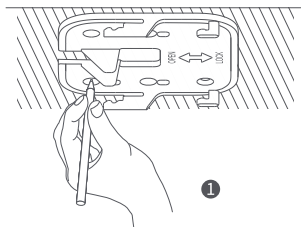

- 5 Zarovnejte otvor ve spodní konzole zařízení se sponou konzoly a zatlačte tělo produktu v opačném směru k háku konzoly, dokud se neuchytí (před utažením se ujistěte, že je zapojen napájecí kabel nebo síťový kabel)

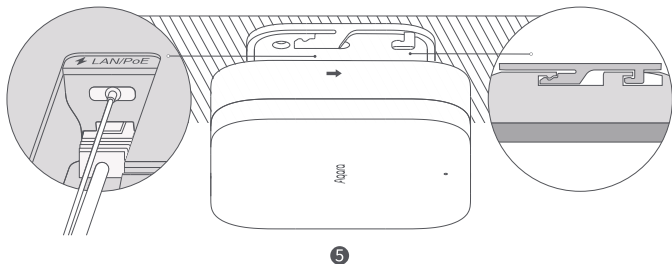

2. Vyberte způsob napájení

Tento produkt lze napájet buď přes USB-C rozhraní nebo PoE napájení pomocí RJ45 síťového portu, vyberte prosím podle skutečné situace v místě instalace.

3. Vyberte metodu sítě

- (1) **Bezdrátové připojení** Zařízení podporuje připojení k dvoupásmovým sítím Wi-Fi. Po zapnutí zařízení dokončete připojení k bezdrátové síti podle pokynů aplikace.
- (2) **Kabelové připojení** Použitím kabelového připojení se můžete vyhnout problémům s nestabilním připojením způsobeným rušením okolního prostředí v bezdrátových připojeních. Pokud je to možné, doporučujeme k připojení tohoto produktu použít kabelovou síť. Po zapnutí zařízení postupujte podle pokynů aplikace a dokončete kabelové připojení k síti.

Párování a inicializace zařízení

1. Stáhněte si aplikaci

Vyhledejte „Aqara Home“ v Apple App Store, Google Play, Xiaomi GetApps, Huawei App Gallery nebo naskenujte následující QR kód a stáhněte si aplikaci Aqara Home.



2. Přidejte produkt do aplikace Aqara Home

Otevřete aplikaci Aqara Home, klepněte na „Domů“ a poté na „+“ v pravém horním rohu pro vstup na stránku „Add Device (Accessory)“ vyberte „Hub M3“ a přidejte jej podle pokynů v aplikaci Aqara Home. Po úspěšném připojení indikátor stavu světlo bude trvale modré.

- Tento produkt podporuje technologii Aqara MagicPair a zařízení může být automaticky zjištěna aplikací Aqara Home, když je zapnutá a zapnutá režim síťového připojení. Vyberte zařízení a postupujte podle pokynů v aplikaci pro dokončení konfigurace sítě.
- Během nastavování sítě mějte telefon co nejbližší k zařízení a ujistěte se, že síť Wi-Fi připojená k telefonu je stejná jako ta ku které bude produkt připojen.
- Tento produkt vyžaduje během procesu připojování k síti sekundární potvrzení. Postupujte podle pokynů aplikace a naskenujte QR kód na obalu produktové brožury nebo manuálu nebo zadejte 8ciferný párovací kód, abyste se ujistili, že je produkt přidán úspěšně.

Běžné důvody selhání párování:

1. Název nebo heslo Wi-Fi obsahuje speciální znaky, které nejsou podporovány zařízením, což má za následek selhání připojení k routeru. Změňte jej prosím na a běžně používaný znak a zkuste to znovu.
2. Zkontrolujte, zda váš router povolil nastavení Wi-Fi anti-leeching, které brání zařízení od správného připojení k síti.
3. Zkontrolujte, zda váš router povolil izolaci přístupového bodu, která brání vašemu telefonu zjištění zařízení v místní síti.

Připojování k HomeKit

Otevřete aplikaci Apple "Home", klikněte na "+" v pravém horním rohu pro vstup na stránku přidání příslušenství, naskenujte nebo ručně zadejte instalační kód HomeKit (HomeKit QR kód) na domovské stránce příručky a připojte zařízení k HomeKit.

Běžné pokyny při selhání přidávání do HomeKit jsou následující:

1. Dotaz „Nelze přidat příslušenství“. Opakovaná selhání připojení způsobila chybu informace v mezipaměti iOS, která nebude vyřešena. Restartujte zařízení iOS (iPhone nebo iPad) a resetujte rozbočovač a zkuste to znovu.
2. Dotázat se „Příslušenství přidáno“. Restartujte zařízení iOS a poté resetujte hub ručně zadejte instalační kód HomeKit pro přidání hubu.
3. Dotázat se "Příslušenství nenalezeno". Resetujte hub, počkejte 3 minuty a přidejte jej znovu ručním zadáním kódu nastavení HomeKit .

Poznámka: Uschovejte prosím QR kód na produktu nebo uživatelské příručce na bezpečném místě. Pokud přidání se nezdaří, stiskněte a podržte tlačítko funkce produktu po dobu 10 s, abyste resetovali síť a poté jej znovu přidejte.

Připojení k ekosystému Matter třetí strany

Pomocí aplikace Matter od třetí strany naskenujte QR kód Matter na obálce příručky nebo zadejte kód nastavení a dokončete přidání zařízení.

3. Párování Zigbee nebo Bluetooth zařízení

- 1) Postupujte podle návodu k podzařízení. Pro dokončení přidávání musíte vybrat určenou bránu M3.
- 2) Tento produkt funguje jako border router v síti Thread a podporuje podzařízení připojená k protokolu Matter Over Thread. Dokončete operaci párování podle pokynů Thread (zařízení s Thred nemusí vybrat M3 během procesu párování k bráně).

4. Další funkce

Chcete-li získat další funkce zařízení, přihlaste se do aplikace Aqara Home a prozkoumejte je.

Popis kontrolkek

Stav kontrolky	Stav zařízení
Pevné žluté světlo	Spouštění
Blikající žluté světlo	Čekání na připojení
Blikající modré světlo	Připojuje se
Pomalou blikající modré světlo	Připojení bylo úspěšné a účet je spárován
Pevné modré světlo	Normální
Pevné bílé světlo	Spuštěno 10 minut, není nakonfigurována žádná síťPovolit
Blikající fialové světlo	přidávání podřízených zařízení
Pomalou blikající žluté světlo	Upgrade firmwaru
Vypnout	Kontrolka nesvítilí/zařízení není zapnuté

Specifikace produktu

Model: HM-G01E/ HM-G01D

Příkon: 5V= 2A

Rozměry: 105 × 105 × 36,5 mm

Vstup PoE: 48 V = 0,27 A

Bezdrátové protokoly: Wi-Fi IEEE 802.11 a/b/g/n/ac 2,4 GHz / 5 GHz, Zigbee/ Thread
IEEE 802.15.4, Bluetooth 5.1

Provozní teplota: -10°C ~ 50°C

Provozní vlhkost: 0 ~ 95% RH, nekondenzující

Uživatelské informace

Komunikace mezi hubem a vaším iPhone, iPadem, Apple Watch, HomePodem, HomePod mini nebo Mac je chráněna technologií HomeKit . Logo Works with Apple znamená, že příslušenství bylo navrženo tak, aby fungovalo s technologií uvedenou v odznaku a bylo certifikováno vývojářem, aby vyhovovalo standardy společnosti Apple. Společnost Apple nenese odpovědnost za provoz tohoto produktu ani za jeho shodu s bezpečnostními normami.



Slovo a logo Bluetooth jsou registrované ochranné známky společnosti Bluetooth SIG and jakékoli použití těchto značek společností Lumi United Technology Co., Ltd. je na základě licence. jiný ochranné známky a obchodní názvy jsou majetkem příslušných vlastníků.



Upozornění 1

1. Tento výrobek není hračka, držte děti mimo dosah tohoto výrobku.
2. Tento výrobek se používá pouze v interiéru, nepoužívejte jej prosím ve vlhkém prostředí nebo venku.
3. Dbejte na odolnost proti vlhkosti, nepolévejte tento výrobek vodou nebo jinými tekutinami.
4. Neumísťujte tento výrobek do blízkosti zdrojů tepla. Neumísťujte jej na uzavřená místa, pokud nejsou vhodná větrání.
5. Nepokoušejte se prosím opravovat tento produkt sami a práci by měl provádět autorizovaný profesionálové.
6. Tento produkt a jeho dětské zařízení jsou vhodné pouze pro zlepšení zábavy a pohodlí domácího života a pro připomenutí stavu zařízení a neměly by být používány jako bezpečnostní zařízení domy, budovy, sklady nebo jiná místa. Pokud uživatel poruší uživatelskou příručku a tuto poznámku a používá produkt v oblasti bezpečnosti, výrobce neručí za žádná rizika a majetkové ztráty tím způsobené.

Upozornění 2

Pro použití s produktem vyberte adaptér s minimálním výstupním parametrem 5V= 2A.

Online zákaznický servis: www.aqara.com/support

Výrobce: Lumi United Technology Co., Ltd.

Adresa: Pokoj 801-804, budova 1, Chongwen Park, Nanshan iPark, č. 3370, Liuxian Avenue, Komunita Fuguang, obytná čtvrť Taoyuan, čtvrť Nanshan, Shenzhen, Čína.

E-mail: support@aqara.com

Vyrobeno v Číně

Predstavenie výrobku

Hub M3 je prvý produkt fungujúci ako border router od spoločnosti Aqara, ktorý podporuje protokol Thread, a funguje ako aj hub s viacerými režimami, ktorý podporuje Zigbee 3.0 a podriadené zariadenie s protokolom Bluetooth. Spolu s novo vylepšenou schopnosťou riadenia lokálnej automatizácie medzi sieťami LAN a medzi hubmi a schopnosťou prístupu Matter sa ukazuje ako centrálna kontrola inteligentnej domácnosti novej generácie spoločnosti Aqara. Pomocou hlavného riadiaceho čipu s dvojjadrovým architektúrou A7 ARM s pracovnou hlavnou frekvenciou 1 GHz sa M3 ľahko vyrovná s rôznym spracovaním údajov a automatizáciou riadenia. Sieťové pripojenie podporuje bezdrôtové pripojenie s 2,4 GHz a 5 GHz dvojpásmovými protokolmi Wi-Fi, pričom si zachováva aj káblové sieťové pripojenie s rozhraním RJ45 a podporuje napájanie PoE z tohto rozhrania. Rozhranie USB-C je okrem napájania z adaptéra vybavené aj možnosťami dátovej komunikácie, ktoré možno rozšíriť o ďalšie periférie. Funkcia infračerveného diaľkového ovládania bola komplexne vylepšená o šesť vysokovýkonných infračervených vysielacích trubíc rozmiestnených na prednej a štyroch stranách produktu, aby sa zabezpečilo všestranné pokrytie infračervenými radiaciami signálmi vo veľkých priestoroch a spoľahlivé ovládanie infračervených zariadení s dlhým dosahom. Cluster hubov je možné vybudovať zosieťovaním viacerých M3 hubov, ktoré potom možno použiť na lokalizovanú sieťovú kontrolu na väčšej ploche. M3 má tiež funkciu výmeny hubu, pomocou ktorej dokážete rýchlo nahradiť iné chybné huby, aby sa zachoval stav siete systému IOT. Okrem toho vstavané 8 GB veľkokapacitné úložisko eMMC umožňuje lokalizovanejšie ukladanie používateľských dát, čím sa znižuje závislosť od cloudu a zaisťuje sa súkromie a bezpečnosť používateľov. Zabudovaný systém hodín RTC dokáže udržiavať stabilnú kalibráciu zariadení vo vnútri systému IOT v prípade odpojenia siete, čím sa zabezpečí stabilné a spoľahlivé vykonávanie automatizácie. Okrem prístupu k platforme Apple

HomeKit má tento produkt prístup aj ku všetkým platformám IOT, ktoré podporujú štandardný protokol Matter a podporuje umiestnenie na stôl aj montáž na strop.

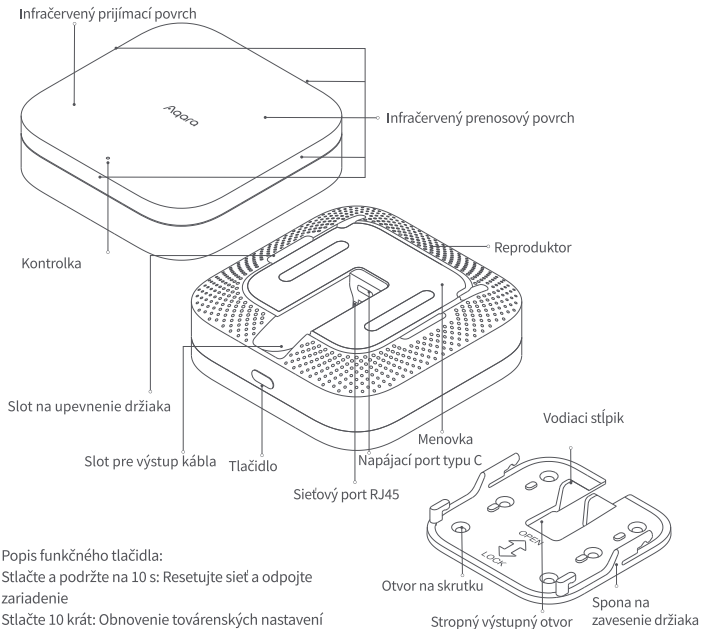

Inštalácia zariadenia

1. Vyberte miesto inštalácie

Pre tento produkt je možné zvoliť umiestnenie na stôl, montáž na stenu, montáž na strop a pokyny sú nasledovné.

Umiestnenie na stole:

Položte hub na rovný stôl a dávajte pozor, aby bola oblasť vyžarujúca infračervené žiarenie na prednej strane a výrobok nie je zakrytý žiadnymi predmetmi a neumiestňujte okolo neho iné predmety, ktoré blokujú prienik infračerveného signálu. (Konzola nie je potrebná pri použití metódy umiestnenia na stôl.)

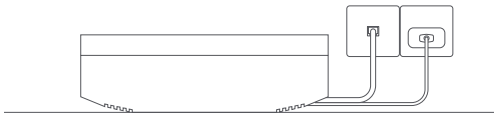

Montáž na stenu a montáž na strop (Nasledujúci obsah zahŕňa montáž na strop ako príklad)

- 1 Držiak pevne pritlačte k stropu a na obkresľovanie použite ceruzku alebo podobný nástroj cez otvory pre skrutky, aby ste označili umiestnenie otvorov.
- 2 Pomocou vrtáka s priemerom $\phi 4$ vyvrtajte otvory podľa označených polôh s otvorom hĺbka vrtania ≥ 27 mm
- 3 Pomocou náradia zatĺkajte 4 expanzné trubice do vyvrtaných otvorov, aby bol zabezpečený rovný povrch.

- 4 Zaistíte konzolu do otvoru hmoždinky v smere znázornenom na obrázku (ak na vrchnej strane zostal napájací kábel alebo sieťový kábel, najskôr prevlečte zväzok vodičov cez otvor na zapojenie konzoly a potom zaistíte skrutku).

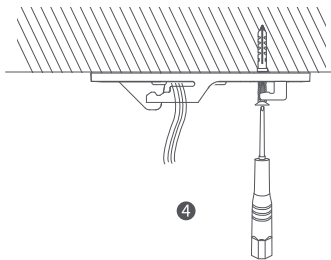
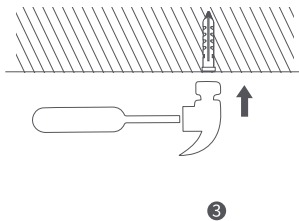
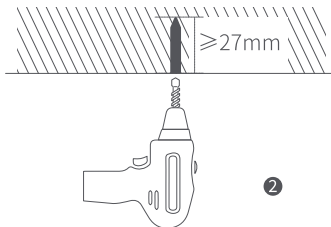
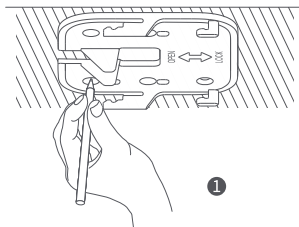

- 5 Zarovnajete otvor v spodnej konzole zariadenia so sponou konzoly a zatlačíte telo produktu v opačnom smere k háku konzoly, kým sa neuchytí (pred utiahnutím sa uistite, že je zapojený napájací kábel alebo sieťový kábel)

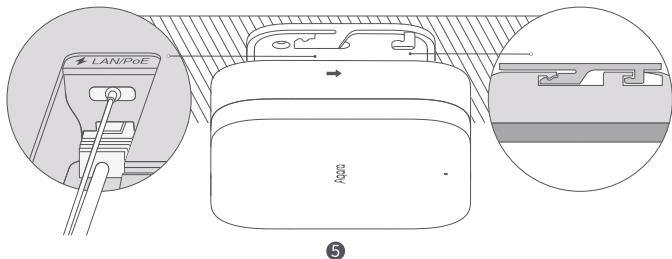

5

2. Vyberte spôsob napájania

Tento produkt je možné napájať buď cez USB-C rozhranie alebo PoE napájanie pomocou RJ45 sieťového portu, vyberte podľa aktuálnej situácie v mieste inštalácie.

3. Vyberte metódu siete

(1) Bezdrôtové pripojenie

Zariadenie podporuje pripojenie k dvojpásmovým sieťam Wi-Fi. Po zapnutí zariadenia dokončíte pripojenie k bezdrôtovej sieti podľa pokynov aplikácie.

(2) Káblové pripojenie

Použitím káblového pripojenia sa môžete vyhnúť problémom s nestabilnými pripojeniami spôsobenými rušením prostredia pri bezdrôtových pripojeniach. Ak je to možné, na pripojenie tohto produktu sa odporúča použiť káblovú sieť. Po zapnutí zariadenia postupujte podľa pokynov aplikácie a dokončíte káblové pripojenie k sieti.

Párovanie a inicializácia zariadenia

1. Stiahnite si aplikáciu

Vyhľadajte „Aqara Home“ v obchodoch Apple App Store, Google Play, Xiaomi GetApps, Huawei App Gallery alebo naskenujte nasledujúci QR kód a stiahnite si app Aqara Home.



2. Pridajte produkt do aplikácie

Otvorte aplikáciu Aqara Home, kliknite na „Domov“ a potom na „+“ v pravom hornom rohu pre vstup na stránku „Add Device (Accessory)“ zvolte „Hub M3“ a pridajte ho podľa pokyny v app Aqara Home. Po úspešnom pripojení sa zobrazí indikátor stavu svetlo bude neprerušovane modré.

- Tento produkt podporuje technológiu Aqara MagicPair a zariadenie môže byť automaticky objavené v aplikácii Aqara Home po jej zapnutí a zapnutí režim sieťového pripojenia. Vyberte zariadenie a postupujte podľa pokynov v časti aplikácie na dokončenie konfigurácie siete.
- Počas nastavovania siete majte telefón čo najbližšie k zariadeniu a uistite sa, že sieť Wi-Fi pripojená k telefónu je rovnaká ako sieť kde bude produkt pripojený.
- Tento produkt vyžaduje počas procesu pripájania k sieti sekundárne potvrdenie. Postupujte podľa pokynov aplikácie a naskenujte QR kód na obale produktovej brožúry alebo manuálu alebo zadajte 8-ciferný párovací kód, aby ste sa uistili, že je produkt pridaný úspešne.

Bežné dôvody zlyhania párovania:

1. Názov alebo heslo siete Wi-Fi obsahuje špeciálne znaky, ktoré nepodporuje zariadenie, čo má za následok zlyhanie pripojenia k routeru. Zmeňte ho na a bežne používaný znak a skúste to znova.
2. Skontrolujte, či váš router povolil Wi-Fi nastavenia anti-leeching, ktoré bránia zariadeniu od správneho pripojenia k sieti.
3. Skontrolujte, či váš router povolil izoláciu AP, čím vášmu telefónu bráni objavenie zariadenia v rámci lokálnej siete.

Pripojenie k HomeKit

Otvorte aplikáciu Apple „Home“, kliknite na „+“ v pravom hornom rohu, aby ste vstúpili na stránku pridania príslušenstva, naskenujte alebo manuálne zadajte inštalačný kód HomeKit (QR kód HomeKit) na domovskej stránke príručky a pripojte zariadenie k HomeKit .

Bežné pokyny pri zlyhaní pridávania do HomeKit sú nasledovné:

1. Zobrazí sa výzva „Nie je možné pridať príslušenstvo“. Opakované zlyhania pripojenia spôsobili chybu informácie vo vyrovnávacej pamäti iOS, ktorá nebude vyriešená. Reštartujte zariadenie iOS (iPhone alebo iPad) a resetujte hub a skúste to znova.
2. Výzva „Príslušenstvo pridané“. Reštartujte zariadenie iOS a potom resetujte hub manuálne zadajte inštalačný kód HomeKit na pridanie hubu.
3. Výzva „Príslušenstvo sa nenašlo“. Resetujte hub, počkajte 3 minúty a pridajte ho znova manuálnym zadaním kódu nastavenia HomeKit .

Poznámka: Kód QR na produkte alebo používateľskej príručke si uschovajte na bezpečnom mieste. Ak pridávanie zlyhá, stlačte a podržte funkčné tlačidlo produktu na 10 s, aby ste resetovali sieť a potom ho znova pridajte.

Pripojenie k ekosystému Matter tretej strany

Pomocou aplikácie Matter od tretej strany naskenujte QR kód Matter na obale návodu alebo zadajte nastavovací kód a dokončite pridávanie zariadenia.

3. Párovanie Zigbee alebo Bluetooth zariadenia

- 1) Postupujte podľa návodu k podzariadeniu. Na dokončenie pridávania musíte vybrať určenú bránu M3.
- 2) Tento produkt funguje ako border router v sieti Thread a podporuje podzariadenia pripojené k protokolu Matter Over Thread. Dokončite operáciu párovania podľa pokynov podzariadenia Thread (zariadenia s Thred nemusia vybrať M3 počas proces párovania k bráne).

4. Ďalšie funkcie

Ak chcete získať ďalšie funkcie zariadenia, prihláste sa do app Aqara Home a preskúmajte ich.

Popis kontrolných svetiel

Stav kontrolky	Stav zariadenia
Neprerušované žlté svetlo	Spustenie
Blikajúce žlté svetlo	Čaká sa na pripojenie
Blikajúce modré svetlo	Pripája sa
Pomalé blikajúce modré svetlo	Pripojenie bolo úspešné a účet je spárovaný
Neprerušované modré svetlo	Normálne
Pevné biele svetlo	Spustené 10 minút, nie je nakonfigurovaná žiadna sieť
Blikajúce fialové svetlo	Povoliť pridávanie detských zariadení
Pomalé blikajúce žlté svetlo	Aktualizácia firmvéru
Vypnuté	Kontrolka je vypnutá/zariadenie nie je zapnuté

Špecifikácia výrobku

Model: HM-G01E/ HM-G01D

Príkon: 5V \Rightarrow 2A

Rozmery: 105 × 105 × 36,5 mm

Vstup PoE: 48 V \Rightarrow 0,27 A

Bezdrôtové protokoly: Wi-Fi IEEE 802.11 a/b/g/n/ac 2,4 GHz / 5 GHz, Zigbee/ Thread
IEEE 802.15.4, Bluetooth 5.1

Prevádzková teplota: -10°C ~ 50°C

Prevádzková vlhkosť: 0 ~ 95% RH, bez kondenzácie

Informácie o používateľovi

Komunikácia medzi hubom a vašim iPhone, iPad, Apple Watch, HomePod, HomePod mini alebo Mac je chránená technológiou HomeKit . Logo Works with Apple znamená, že príslušenstvo bolo navrhnuté tak, aby fungovalo s technológiou uvedenou v odznaku a bolo certifikované vývojárom, aby spĺňalo Apple štandardy. Spoločnosť Apple nezodpovedá za prevádzku tohto produktu ani za jeho súlad s bezpečnostnými normami.



Slovo a logo Bluetooth sú registrované ochranné známky spoločnosti Bluetooth SIG a akékoľvek použitie takýchto značiek spoločnosťou Lumi United Technology Co., Ltd. je na základe licencie. Iné ochranné známky a obchodné názvy sú majetkom ich príslušných vlastníkov.



Upozornenie 1

1. Tento výrobok nie je hračka, držte deti mimo dosahu tohto výrobku.
2. Tento výrobok sa používa iba v interiéri, nepoužívajte ho prosím vo vlhkom prostredí ani vonku.
3. Dávajte pozor, aby bol tento výrobok chránený voči vlhkosti, nelejte na tento výrobok vodu ani iné tekutiny.
4. Neumiestňujte tento výrobok do blízkosti zdrojov tepla. Neumiestňujte ho na uzavreté miesta, pokiaľ nie sú vhodne vetrané.
5. Nepokúšajte sa tento výrobok opravovať svojpomocne a prácu by mal vykonať autorizovaný profesionál.
6. Tento produkt a jeho podzariadenia sú vhodné len na zlepšenie zábavy a pohodlia domáceho života a na pripomenutie stavu zariadení. Nemali by sa používať ako bezpečnostné vybavenie v domácnostiach, budovách, skladoch ani na iných miestach. Ak používateľ poruší pokyny k produktu a tieto opatrenia, dostane sa do nebezpečia tak výrobca nezodpovedá za žiadne riziká a škody na majetku tým spôsobené.

Upozornenie 2

Na použitie s produktom vyberte adaptér s minimálnym výstupným parametrom 5V=2A.

Online zákaznícky servis: www.aqara.com/support

Výrobca: Lumi United Technology Co., Ltd.

Adresa: Izba 801-804, budova 1, Chongwen Park, Nanshan iPark, č. 3370, Liuxian Avenue, Komunita Fuguang, Obytná štvrť Taoyuan, Okres Nanshan, Shenzhen, Čína.

E-mail: support@aqara.com

Vyrobené v Číne

Termék bemutatása

A Hub M3 az Aqara első hraničný smerovač terméke, amely támogatja a Thread protokollt is többmódú hub , amely támogatja a Zigbee 3.0-t és a Bluetooth protokoll detské (slave) zariadenie. Az újonnan frissített cross-LAN és cross-hub helyi automatizáció vezérléssel együtt képességgel és Matter képességgel, az Aqara következő generációs okosothonaként jelenik meg hub. ARM kétmagos A7 architektúrájú fővezérlő chip használata, működő főkapcsolóval Az 1 GHz-es frekvencián az M3 könnyen megbirkózik a különféle adatfeldolgozással és automatizáció ellenőrzése és végrehajtása. A hálózati kapcsolat támogatja a 2,4 GHz-es vezeték nélküli kapcsolatot és 5 GHz-es kétsávós Wi-Fi-protokollokkal, miközben megtartja a vezetékes hálózati kapcsolatot is egy RJ45 interfész és támogatja a PoE tápellátást erről az interfészről. Amellett, hogy lenni adapterrel táplálva az USB-C interfész adatkommunikációval is fel van szerelve képességek, amelyek kiterjeszthetők más perifériákkal való használatra. Az infravörös távirányító A vezérlési funkció hat nagy teljesítményű infravörös technológiával lett átfogóan frissítve a termék elején és négy oldalán elhelyezett adócsövek biztosítják Az infravörös vezérlőjelek teljes körű lefedettsége nagy helyeken és megbízható vezérlés nagy hatótávolságú infravörös eszközök. Hub fűrtöt több M3 hálózatba kapcsolásával lehet felépíteni egy hub, amely ezután nagyobb területen lokalizált hálózati vezérlésre használható. M3 is hub -csere funkcióval rendelkezik, amely gyorsan kicserélheti a többi hibás hubot a karbantartáshoz az IOT rendszer hálózatának állapota. Ezen kívül a beépített 8 GB-os nagy kapacitású Az eMMC tárolás lehetővé teszi a felhasználói adatok lokalizáltabb tárolását, csökkentve a felhőfüggőséget valamint a felhasználók magánéletének és biztonságának biztosítása. A beépített RTC órarendszer stabilan tud tartani az IOT rendszeren belüli eszközök kalibrálása hálózati megszakadás esetén, stabil és megbízható automatizáció végrehajtás biztosítása. Az Apple elérése mellett A HomeKit platformon ez a termék hozzáférhet minden olyan IOT-platformhoz, amely támogatja a

szabványos Matter protokoll, és támogatja az asztalok elhelyezését és a montáz na strop is.

Infravörös vételi felület

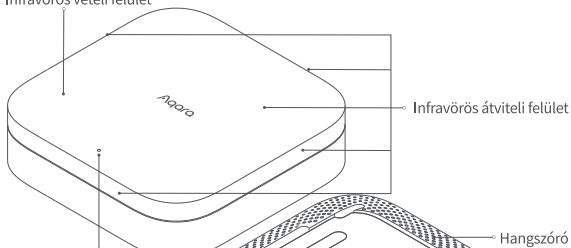

Jelző lámpa

Konzolrögzítő nyílás

Asztali kimeneti nyílás

Gomb

RJ45 hálózati port

Hangszóró

Névtábla

C típusú tápcsatlakozó

Nyomja meg és tartsa lenyomva 10 másodpercig:

Állítsa alaphelyzetbe a hálózatot és szüntesse meg az eszköz összekapcsolását

Nyomja meg 10-szer: Gyári beállítások

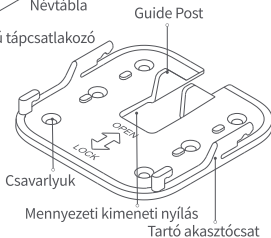

Készülék telepítése

1. Válassza ki a telepítési helyet

Asztali elhelyezés, montáž na stenu, montáž na strop választható ehhez a termékhez, ill az utasítások a következők.

Asztal elhelyezése:

Helyezze egy lapos asztalra, és ügyeljen arra, hogy az infravörös sugárzást kibocsátó terület ne legyen a készülék elején a terméket nem takarja el semmilyen tárgy, és ne helyezzen más tárgyakat a köré elhelyezési pozíciók, amelyek megakadályozzák az infravörös jel behatolását. (A konzol nem szükséges asztalelhelyezési módszer alkalmazásakor.)

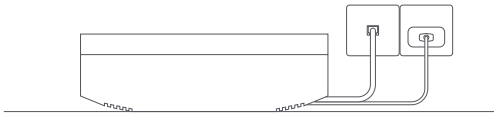

Montáž na stenu és montáž na strop(A következő tartalom a montáž na strop úgy értelmezi, mint egy példa)

- 1 Nyomja erősen a tartót a mennyezethez, és használjon jelölőt vagy hasonló eszközt a nyomkövetéshez a csavarlyukakon keresztül, hogy megjelölje a lyukak helyét.
- 2 Használjon $\phi 4$ átmérőjű fúrót a lyukak fúrásához a megjelölt pozícióknak megfelelően, lyukkal fúrási mélység ≥ 27 mm
- 3 Használja a szerszámot, hogy a 4 tágulási csövet a fúrt lyukakba kalapálja, hogy biztosítsa a laposságot felület

- 4 Rögzítse a tartót a tágulási cső furatába a képen látható irányban (ha tápkábel vagy Ethernet-óv kábel van a tetején, kérjük, Thread át a kábeleket először a konzol vezeték furatát, majd húzza meg a csavarokat)

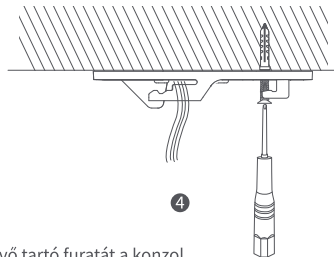
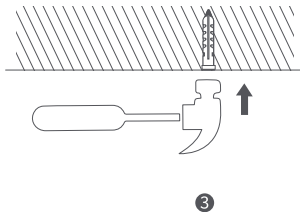
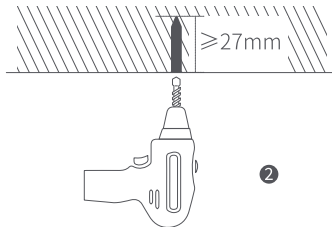
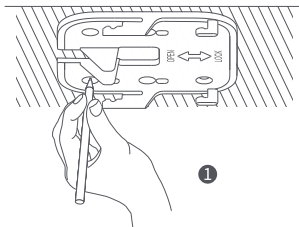

- 5 Igazítsa egy vonalba a készülék alján lévő tartó furatát a konzol csatjával, és nyomja meg a a termék testét a konzol kampóival ellentétes irányba, amíg szorosan be nem csattan (gyárt győződjön meg róla, hogy a tápkábel vagy az Ethernet-óv kábel megfelelően csatlakozik, mielőtt meghúzná).

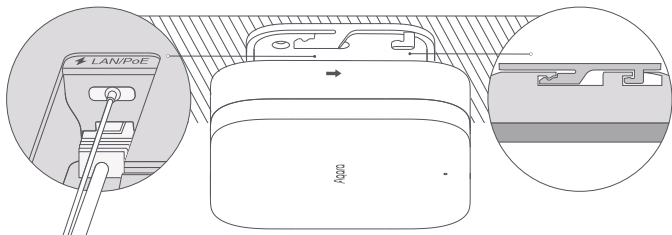

5

2. Válassza ki a tápellátás módját

Ez a termék USB-C interfészen vagy RJ45-ös PoE tápellátáson keresztül táplálható hálózati portot, kérjük, válassza ki a telepítés helyének aktuális helyzete szerint.

3. Válassza ki a hálózati módot

(1)Vezeték nélküli kapcsolat

A készülék támogatja a kétsávos Wi-Fi hálózatok csatlakoztatását. Miután az eszköz be van kapcsolva be, kövesse az applikáció útmutatásait a vezeték nélküli hálózati kapcsolat befejezéséhez.

(2)Vezetékes kapcsolat

Vezetékes kapcsolat használatával elkerülhetők a környezet által okozott instabilitási problémák interferencia a vezeték nélküli csatlakozásokban. Vezetékes hálózat használata javasolt csatlakoztassa ezt a terméket. Az eszköz bekapcsolása után kövesse az applikáció útmutatóját fejezze be a vezetékes hálózati csatlakozást.

Eszközkötés és inicializálás

1. Töltse le az aplikácia

Keresse meg az „Aqara Home” kifejezést az Apple Aplikácia Store, Google Play, Xiaomi GetApps, Huawei áruházban Aplikácia , vagy olvassa be a következő QR-kódot az Aqara Home aplikácia letöltéséhez.



2. Adja hozzá a terméket az Aqara Home aplikácia

Nyissa meg az Aqara Home aplikácia, koppintson a „Kezdőlap” elemre, majd a jobb felső sarokban a „+” gombra az „Eszköz (kiegészítő) hozzáadása” oldalra való belépéshez válassza a „Hub M3” lehetőséget, és adja hozzá utasításokat az Aqara Home aplikácia. Sikeres csatlakozás után az állapotjelző a fény folyamatosan kék lesz.

- Ez a termék támogatja az Aqara MagicPair technológiát, és az eszköz lehet az Aqara Home aplikácia automatikusan felismeri, amikor be van kapcsolva hálózati csatlakozási mód. Kérjük, válassza ki a készüléket, és kövesse az utasításokat aplikácia a hálózati konfiguráció befejezéséhez.
- A hálózat beállítása során tartsa telefonját a lehető legközelebb az eszközhöz, és győződjön meg arról, hogy a telefonhoz csatlakoztatott Wi-Fi hálózat ugyanaz, mint a termék csatlakoztatva lesz.
- Ez a termék egy druhé potvrdenie igényel a hálózat beállítási folyamata során. Kérjük, kövesse az aplikácia utasításait a QR-kód beolvasásához a termék oldalán vagy a Používateľská Príručka , vagy írja be a 8 számjegyű párosítási kódot, hogy biztosítsa a termék hozzáadását sikeresen.

A kötési hiba gyakori okai:

1. A Wi-Fi név vagy jelszó olyan speciális karaktereket tartalmaz, amelyeket nem támogat az eszközt, ami az útválasztóhoz való csatlakozás sikertelenségét eredményezi. Kérjük, módosítsa a-ra gyakran használt karaktert, és próbálja újra.
2. Ellenőrizze, hogy az útválasztó engedélyezte-e a Nastavenia Wi-Fi anti-leeching, megakadályozva ezzel az eszközt hogy megfelelően csatlakozzon a hálózathoz.
3. Ellenőrizze, hogy az útválasztó engedélyezte-e a hozzáférési pont elkülönítését, megakadályozva ezzel a telefont az eszköz felfedezése a helyi hálózaton belül.

Csatlakozás a HomeKit

Nyissa meg az Apple "Home" aplikácia, kattintson a jobb felső sarokban található "+" jelre a Hozzáadás megnyitásához Tartozékok oldala, szkennelje be vagy írja be kézzel a HomeKit beállítási kódját (HomeKit QR-kód) a termék oldalán vagy a Používateľská Príručka, és kösse össze az eszközt a HomeKit tel.

A HomeKit kiegészítési hibákra vonatkozó általános irányelvek a következők:

1. „Nem sikerült hozzáadni a tartozékot” üzenet. Az ismétlődő csatlakozási hibák hibát okoztak Az iOS gyorsítótárában található információk feloldatlanok. Kérjük, indítsa újra az iOS-eszközt (iPhone vagy iPad), állítsa vissza a Hub , és próbálja újra.
2. „Kiegészítő hozzáadva” üzenet. Kérjük, indítsa újra az iOS-eszközt, majd állítsa vissza a hub kézzel írja be a HomeKit beállítási kódját a hub hozzáadásához.
3. „Kiegészítő nem található” üzenet. Állítsa vissza a hub, várjon 3 percut, majd adja hozzá ismét a HomeKit beállítási kód kézi megadásával.

Megjegyzés: Kérjük, tartsa biztonságos helyen a QR-kódot a terméken vagy a Používateľská Príručka . Ha a A hozzáadás sikertelen, nyomja meg és tartsa lenyomva a termék funkciógombját 10 másodpercig a visszaállításhoz hálózatot, majd adja hozzá újra.

Csatlakozás harmadik féltől származó Matter ökoszisztémához

Kérjük, használja a harmadik féltől származó Matter applikácia a Používateľská Príručka található Matter QR-kód beolvasásához vagy adja meg a 11 számjegyű beállítási kódot az eszköz hozzáadásának befejezéséhez. Nyissa meg az Apple "Home" applikácia, kattintson a jobb felső sarokban található "+" jelre a Hozzáadás megnyitásához Tartzókoldala, szkenelje be vagy írja be kézzel a HomeKit beállítási kódját (HomeKit QR-kód) a Používateľská Príručka kezdőlapján, és kösse össze a készüléket a HomeKit tel.

3. Detské (slave) zariadenie k tése

1) K sse  ssze a Zigbee  s a Bluetooth detsk  (slave) zariadenie K rj k, m k dj n a detsk  (slave) zariadenie Používateľská Pr ru ka szerint,  s v lassza ki a megadott M3-at hub a hozz add s befejez s hez.

2) Bind Matter Over Thread eszk z Ez a term k Hrani n  Smerova  szolg l a Thread h l zatban,  s t mogatja a a Matter Over Thread protokoll aleszk zeinek csatlakoztat sa. K rj k, t ltse ki a k t si m velet a Thread detsk  (slave) zariadenie Používateľská Pr ru ka szerint (Thread az eszk z knek nem kell kiv lasztaniuk az M3 hub megad s hoz a k t si folyamat sor n).

4. Egy b funkci k

Az eszk z tov bbi funkci i rt, k rj k, jelentkezzen be az Aqara Home applik cia , hogy felfedezze azokat.

A visszajelző lámpák leírása

Jelzőfény állapota	Eszköz állapota
Folyamatos sárga fény	Indítás
Villogó sárga fény	Várakozás a csatlakozásra
Villogó kék fény	Csatlakozás
Lassan villogó kék fény	A kapcsolat sikeres, és a fiók kötelezővé vált
Szilárd kék fény	Normál
Folyamatos fehér fény	Kezdje 10 percig, ha nincs hálózat konfigurálva
Villogó lila fény	Gyermekeszközök hozzáadásának engedélyezése
Lassan villogó sárga fény	Firmware frissítés
Vypnutí	A jelzőfény ki van kapcsolva/a készülék nincs bekapcsolva

Termékleírás

Modell: HM-G01E/ HM-G01D

Bemeneti feszültség: 5 V= 2 A

Méretetek: 105 × 105 × 36,5 mm

PoE bemenet: 48 V= 0,27 A

Vezeték nélküli protokollok: Wi-Fi IEEE 802.11 a/b/g/n/ac 2,4 GHz / 5 GHz, Zigbee/ IEEE

Thread 802.15.4, Bluetooth 5.1

Üzemi hőmérséklet: -10°C ~ 50°C

Üzemi páratartalom: 0 ~ 95% relatív páratartalom, nem kondenzál

Felhasználói információ

Kommunikáció a hub és az iPhone, iPad, Apple Watch, HomePod, A HomePod minit vagy a Mac-et a HomeKit technológia védi. A Works with Apple logó azt jelenti, hogy a tartozékot úgy tervezték, hogy az alábbi technológiával működjön a jelvényt, és a fejlesztő tanúsította, hogy megfelel az Apple teljesítményének szabványoknak. Az Apple nem vállal felelősséget a termék működéséért vagy megfeleléséért biztonsági szabványokkal.



A Bluetooth szóvédjegy és logó a Bluetooth SIG és a bejegyzett védjegyei az ilyen védjegyek Lumi United Technology Co., Ltd. általi használata licenc alapján történik. Egyéb védjegyek és kereskedelmi nevek a megfelelő tulajdonosok tulajdonát képezik.



Figyelmeztetés 1

1. Ez a termék nem játék, kérjük, tartsa távol a gyermekeket ettől a terméktől.
2. Ezt a terméket csak beltérben használják, kérjük, ne használja nedves környezetben vagy kültéren.
3. Ügyeljen a nedvességállóságra, ne öntsön vizet vagy más folyadékot a termékre.
4. Ne helyezze a terméket hőforrások közelébe. Ne helyezze zárt helyre, hacsak nincs megfelelő szellőzés.
5. Kérjük, ne kísérelje meg saját kezűleg megjavítani ezt a terméket, és a munkát a felhatalmazottnak kell elvégeznie szakemberek.
6. Ez a termék és a hozzá tartozó detské (slave) zariadenie csak a szórakozás és a kényelem fokozására alkalmas az otthoni élethez és a berendezés állapotának emlékeztetőihez, és nem használható biztonsági felszerelésként otthonokban, épületekben, raktárakban vagy bármely más helyen. Ha a felhasználó megsérti a Používateľská Príručka és ezt a megjegyzést és a terméket biztonsági területen használja, a gyártó nem vállal felelősséget semmilyen kockázatért és az ezzel okozott vagyoni veszteségeket.

Figyelmeztetés 2

Kérjük, válasszon egy 5V==2A minimális kimeneti paraméterű adaptert a termékhez való használatra.

Online ügyfélszolgálat: www.aqara.com/support

Gyártó: Lumi United Technology Co., Ltd.

Cím: Room 801-804, Building 1, Chongwen Park, Nanshan iPark, No. 3370, Liuxian Avenue, Fuguang közösség, Taoyuan lakónegyed, Nanshan kerület, Shenzhen, Kína.

E-mail: support@aqara.com

Kínában készült

Εισαγωγή Προϊόντος

Το Hub M3 είναι το πρώτο προϊόν δρομολογητή συνόρων της Aqara που υποστηρίζει και το πρωτόκολλο Thread ως διανομέας πολλαπλών λειτουργιών που υποστηρίζει Zigbee 3.0 και θυγατρική συσκευή πρωτοκόλλου Bluetooth. Μαζί με τον πρόσφατα αναβαθμισμένο έλεγχο τοπικού αυτοματισμού cross-LAN και cross-hub ικανότητα και δυνατότητα πρόσβασης σε ύλη, αναδεικνύεται ως το έξυπνο σπίτι επόμενης γενιάς του Aqara κόμβος ελέγχου. Χρησιμοποιώντας κύριο τσιπ ελέγχου αρχιτεκτονικής A7 διπλού πυρήνα ARM, με λειτουργικό κεντρικό κύκλωμα συχνότητα 1 GHz, το M3 μπορεί εύκολα να αντιμετωπίσει διάφορες επεξεργασίες και αυτοματισμούς δεδομένων έλεγχο και εκτέλεση. Η σύνδεση δικτύου υποστηρίζει ασύρματη σύνδεση στα 2,4 GHz και πρωτόκολλα Wi-Fi διπλής ζώνης 5 GHz, ενώ παράλληλα διατηρείται η ενσύρματη σύνδεση δικτύου με μια διασύνδεση RJ45 και υποστήριξη PoE από αυτήν τη διεπαφή. Εκτός από το να είναι τροφοδοτείται από έναν προσαρμογέα, η διεπαφή USB-C είναι επίσης εξοπλισμένη με επικοινωνία δεδομένων δυνατότητας που μπορούν να επεκταθούν για χρήση με άλλα περιφερειακά. Το τηλεχειριστήριο υπερύθρων Η λειτουργία ελέγχου έχει αναβαθμιστεί πλήρως με έξι υπέρυθρες υψηλής ισχύος σωλήνες πομπού που διανέμονται στο μπροστινό μέρος και στις τέσσερις πλευρές του προϊόντος για να εξασφαλιστεί ολόπλευρη κάλυψη σημάτων ελέγχου υπερύθρων σε μεγάλους χώρους και αξιόπιστος έλεγχος του συσκευές υπερύθρων μεγάλης εμβέλειας. Ένα σύμπλεγμα διανομέων μπορεί να δημιουργηθεί με τη δικτύωση πολλαπλών M3 για α hub, το οποίο μπορεί στη συνέχεια να χρησιμοποιηθεί για τοπικό έλεγχο δικτύωσης σε μεγαλύτερη περιοχή. M3 επίσης διαθέτει λειτουργία αντικατάστασης διανομέα, η οποία μπορεί να αντικαταστήσει γρήγορα άλλους ελαττωματικούς διανομείς για συντήρηση την υγεία της δικτύωσης του συστήματος IOT. Επιπλέον, το ενσωματωμένο 8 GB μεγάλης χωρητικότητας Η αποθήκευση eMMC επιτρέπει την πιο τοπική αποθήκευση των δεδομένων χρήστη, μειώνοντας την εξάρτηση από το cloud και διασφαλίζοντας το απόρρητο και την

ασφάλεια των χρηστών. Το ενσωματωμένο σύστημα ρολογιού RTC μπορεί να παραμείνει σταθερό βαθμονόμηση των συσκευών εντός του συστήματος IOT σε περίπτωση αποσύνδεσης του δικτύου, εξασφαλίζοντας σταθερή και αξιόπιστη εκτέλεση αυτοματισμού. Εκτός από την πρόσβαση στην Apple Πλατφόρμα HomeKit, αυτό το προϊόν μπορεί επίσης να έχει πρόσβαση σε όλες τις πλατφόρμες IOT που υποστηρίζουν το τυπικό πρωτόκολλο Matter και υποστηρίζει τόσο την τοποθέτηση τραπεζιού όσο και την τοποθέτηση στην οροφή.

Επιφάνεια λήψης υπέρυθρων

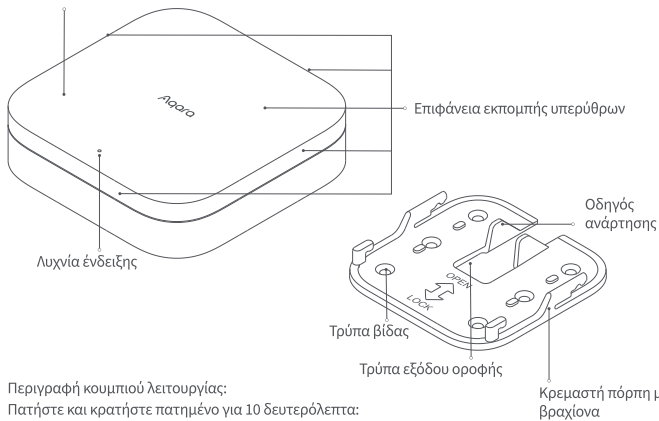

Περιγραφή κουμπιού λειτουργίας:

Πατήστε και κρατήστε πατημένο για 10 δευτερόλεπτα:

Επαναφέρετε το δίκτυο και αποσυνδέστε τη συσκευή

Πατήστε 10 φορές: Επαναφορά εργοστασιακών ρυθμίσεων

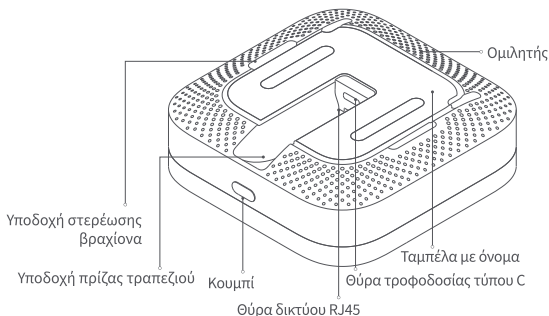

Εγκατάσταση συσκευής

1.Επιλέξτε τη θέση εγκατάστασης

Για αυτό το προϊόν μπορούν να επιλεγούν η τοποθέτηση σε τραπέζι, η τοποθέτηση σε τοίχο, η τοποθέτηση στην οροφή και οι οδηγίες είναι οι εξής.

Τοποθέτηση τραπεζιού:

Τοποθετήστε το σε ένα επίπεδο τραπέζι και προσέξτε ότι η περιοχή εκπομπής υπερύθρων στο μπροστινό μέρος του το προϊόν δεν καλύπτεται από κανένα αντικείμενο και μην τοποθετείτε άλλα αντικείμενα γύρω από το θέση τοποθέτησης που εμποδίζει τη διείσδυση του σήματος υπερύθρων. (Δεν απαιτείται βραχίονας όταν χρησιμοποιείτε τη μέθοδο τοποθέτησης τραπεζιού.)

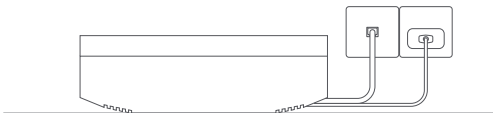

Τοποθέτηση σε τοίχο και τοποθέτηση στην οροφή (Το ακόλουθο περιεχόμενο περιλαμβάνει την τοποθέτηση στην οροφή ως ένα παράδειγμα)

- 1 Πιέστε σταθερά το στήριγμα στην οροφή και χρησιμοποιήστε ένα μαρκαδόρο ή παρόμοιο εργαλείο για να εντοπίσετε μέσα από τις οπές των βιδών για να επισημάνετε τη θέση των οπών.
- 2 Χρησιμοποιήστε ένα τρυπάνι διαμέτρου $\phi 4$ για να ανοίξετε τρύπες σύμφωνα με τις σημειωμένες θέσεις, με μια τρύπα βάθος διάτρησης ≥ 27 mm
- 3 Χρησιμοποιήστε το εργαλείο για να σφυρηλατήσετε τους 4 σωλήνες διαστολής στις τρυπημένες οπές για να εξασφαλίσετε επίπεδη επιφάνεια

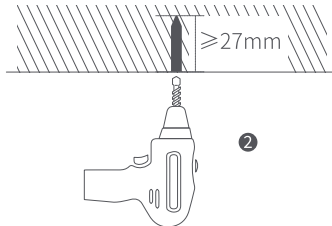
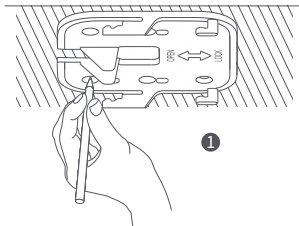

- 4 Κλειδώστε το στήριγμα στην οπή του σωλήνα διαστολής προς την κατεύθυνση που φαίνεται στην εικόνα (αν υπάρχει ένα καλώδιο τροφοδοσίας ή καλώδιο Ethernet στην κορυφή, παρακαλούμε περάστε τα καλώδια πρώτα την οπή καλωδίωσης του βραχίονα και μετά σφίξτε τις βίδες)

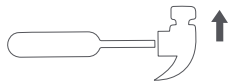

3

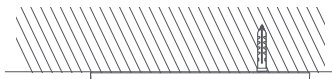

4



- 5 Ευθυγραμμίστε την οπή του βραχίονα στο κάτω μέρος της συσκευής με την πόρτη του βραχίονα και σπρώξτε το Το σώμα του προϊόντος στην αντίθετη κατεύθυνση από το στήριγμα αγκιστρώνεται μέχρι να κουμπώσει σφιχτά (κάν βεβαιωθείτε ότι το καλώδιο τροφοδοσίας ή το καλώδιο Ethernet είναι σωστά συνδεδεμένο πριν το σφίξετε).

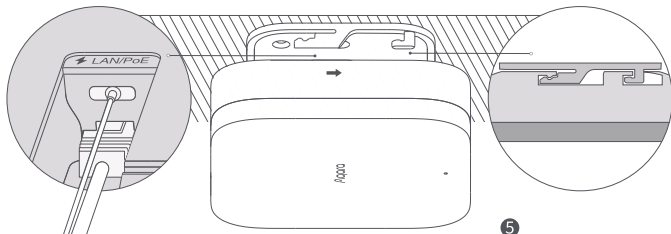

5

2. Επιλέξτε τη μέθοδο τροφοδοσίας

Αυτό το προϊόν μπορεί να τροφοδοτηθεί είτε μέσω διασύνδεσης USB-C είτε μέσω τροφοδοσίας PoE χρησιμοποιώντας ένα RJ45 θύρα δικτύου, επιλέξτε ανάλογα με την πραγματική κατάσταση της τοποθεσίας εγκατάστασης.

3. Επιλέξτε τη μέθοδο δικτύωσης

(1) Ασύρματη σύνδεση Η συσκευή υποστηρίζει τη σύνδεση δικτύων Wi-Fi διπλής ζώνης Μετά την τροφοδοσία της συσκευής ενεργοποίηση, ακολουθήστε τις οδηγίες της εφαρμογής για να ολοκληρώσετε τη σύνδεση ασύρματου δικτύου.

(2) Ενσύρματη σύνδεση Η χρήση ενσύρματης σύνδεσης μπορεί να αποφύγει τα ζητήματα αστάθειας που προκαλούνται από το περιβάλλον παρεμβολές σε ασύρματες συνδέσεις. Συνιστάται η χρήση ενσύρματου δικτύου για να συνδέσετε αυτό το προϊόν. Αφού ενεργοποιηθεί η συσκευή, ακολουθήστε τον οδηγό της εφαρμογής ολοκληρώστε τη σύνδεση ενσύρματου δικτύου.

Δέσμευση & Αρχικοποίηση συσκευής

1. Κατεβάστε την εφαρμογή

Αναζητήστε το "Aqara Home" στο Apple App Store, στο Google Play, στο Xiaomi GetApps, στη Huawei App Gallery ή σαρώστε τον ακόλουθο κωδικό QR για να πραγματοποιήσετε λήψη της εφαρμογής Aqara Home.



2. Προσθέστε το προϊόν στην εφαρμογή Aqara Home

Ανοίξτε την εφαρμογή Aqara Home, πατήστε "Αρχική σελίδα" και μετά πατήστε "+" στην επάνω δεξιά γωνία για να εισέλθετε στη σελίδα "Προσθήκη συσκευής (αξεσουάρ)", επιλέξτε "Hub M3" και προσθέστε το σύμφωνα με οδηγίες στην εφαρμογή Aqara Home. Μετά από μια επιτυχημένη σύνδεση, η ένδειξη κατάστασης το φως θα είναι σταθερό μπλε.

- Αυτό το προϊόν υποστηρίζει την τεχνολογία Aqara MagicPair και η συσκευή μπορεί να είναι ανακαλύπτεται αυτόματα από την εφαρμογή Aqara Home όταν ενεργοποιείται και ενεργοποιείται λειτουργία σύνδεσης δικτύου. Επιλέξτε τη συσκευή και ακολουθήστε τις οδηγίες στο εφαρμογή για να ολοκληρώσετε τη διαμόρφωση του δικτύου.
- Κατά τη διάρκεια της εγκατάστασης δικτύου, κρατήστε το τηλέφωνό σας όσο το δυνατόν πιο κοντά στη συσκευή και βεβαιωθείτε ότι το δίκτυο Wi-Fi που είναι συνδεδεμένο στο τηλέφωνο είναι το ίδιο δίκτυο με αυτό το προϊόν θα συνδεθεί με.
- Αυτό το προϊόν απαιτεί δεύτερη επιβεβαίωση κατά τη διαδικασία εγκατάστασης δικτύου. Ακολουθήστε τις οδηγίες της εφαρμογής για να σαρώσετε τον κωδικό QR στην πλευρά του προϊόντος ή στο Εγχειρίδιο χρήστη ή εισαγάγετε τον 8ψήφιο κωδικό σύζευξης για να βεβαιωθείτε ότι το προϊόν έχει προστεθεί επιτυχώς.

Συνήθεις λόγοι για αποτυχία δέσμευσης:

1. Το όνομα ή ο κωδικός πρόσβασης Wi-Fi περιέχει ειδικούς χαρακτήρες που δεν υποστηρίζονται από τη συσκευή, με αποτέλεσμα την αποτυχία σύνδεσης στο δρομολογητή. Αλλάξτε το σε α χαρακτήρας που χρησιμοποιείται συνήθως και δοκιμάστε ξανά.

2. Ελέγξτε εάν ο δρομολογητής σας έχει ενεργοποιήσει τις ρυθμίσεις κατά της βδέλλας Wi-Fi, αποτρέποντας τη συσκευή από τη σωστή σύνδεση στο δίκτυο.
3. Ελέγξτε εάν ο δρομολογητής σας έχει ενεργοποιήσει την απομόνωση AP, εμποδίζοντας το τηλέφωνό σας από ανακάλυψη της συσκευής στο τοπικό δίκτυο.

Σύνδεση στο HomeKit

Ανοίξτε την εφαρμογή "Αρχική σελίδα" της Apple, κάντε κλικ στο "+" στην επάνω δεξιά γωνία για να εισέλθετε στην Προσθήκη Σελίδα αξεσουάρ, σαρώστε ή εισαγάγετε μη αυτόματα τον κωδικό ρύθμισης του HomeKit (κωδικός QR HomeKit) στην πλευρά του προϊόντος ή στο εγχειρίδιο χρήστη και συνδέστε τη συσκευή στο HomeKit.

Οι συνηθεις οδηγίες αποτυχίας προσθήκης HomeKit είναι οι εξής:

1. Προτροπή "Δεν είναι δυνατή η προσθήκη αξεσουάρ". Οι επαναλαμβανόμενες αποτυχίες σύνδεσης προκάλεσαν σφάλμα πληροφορίες στην κρυφή μνήμη iOS να μην επιλυθούν. Κάντε επανεκκίνηση της συσκευής iOS (iPhone ή iPad) και επαναφέρετε το hub και δοκιμάστε ξανά.
2. Προτροπή "Προστέθηκε αξεσουάρ". Κάντε επανεκκίνηση της συσκευής iOS και επαναφέρετε το hub Εισαγάγετε χειροκίνητα τον κωδικό ρύθμισης του HomeKit για να προσθέσετε το διανομέα.
3. Προτροπή "Το αξεσουάρ δεν βρέθηκε". Επαναφέρετε το κέντρο, περιμένετε 3 λεπτά και προσθέστε το και πάλι εισάγοντας χειροκίνητα τον κωδικό ρύθμισης του HomeKit.

Σημείωση: Φυλάξτε τον κωδικό QR στο προϊόν ή το Εγχειρίδιο χρήστη σε ασφαλές μέρος. Αν το Η προσθήκη αποτυγχάνει, πατήστε και κρατήστε πατημένο το κουμπί λειτουργίας του προϊόντος για 10 δευτερόλεπτα για να επαναφέρετε το δικτύου και, στη συνέχεια, προσθέστε το ξανά.

Σύνδεση με το οικοσύστημα Matter τρίτων

Χρησιμοποιήστε την εφαρμογή Matter τρίτων για να σαρώσετε τον κωδικό QR Matter στο Εγχειρίδιο χρήστη ή εισαγάγετε τον 11-ψήφιο κωδικό ρύθμισης για να ολοκληρώσετε την προσθήκη της συσκευής. Ανοίξτε την εφαρμογή "Αρχική σελίδα" της Apple, κάντε κλικ στο "+" στην επάνω δεξιά γωνία για να εισέλθετε στην Προσθήκη Σελίδα αξεσουάρ, σαρώστε ή εισαγάγετε μη αυτόματα τον κωδικό ρύθμισης του HomeKit (κωδικός QR HomeKit) στην αρχική σελίδα του Εγχειριδίου χρήστη και συνδέστε τη συσκευή στο HomeKit.

3. Δέσμη παιδικής συσκευής

- 1) Δέστε Zigbee και παιδική συσκευή Bluetooth Λειτουργήστε σύμφωνα με το Εγχειρίδιο χρήστη της παιδικής συσκευής και επιλέξτε το καθορισμένο M3 κόμβο για να ολοκληρώσετε την προσθήκη.
- 2) Συσκευή Bind Matter Over Thread Αυτό το προϊόν λειτουργεί ως Border Router στο δίκτυο Thread και υποστηρίζει το σύνδεση υποσυσκευών του πρωτοκόλλου Matter Over Thread. Παρακαλώ συμπληρώστε το λειτουργία δέσμευσης σύμφωνα με το Εγχειρίδιο χρήσης της θυγατρικής συσκευής Thread (Thread οι συσκευές δεν χρειάζεται να επιλέξουν για να καθορίσουν τον διανομέα M3 κατά τη διαδικασία δέσμευσης).

4. Άλλες λειτουργίες

Για περισσότερες λειτουργίες της συσκευής, συνδεθείτε στην εφαρμογή Aqara Home για να τις εξερευνήσετε.

Περιγραφή των ενδεικτικών λυχνιών

Κατάσταση ενδεικτικής λυχνίας	Κατάσταση συσκευής
Συμπαγές κίτρινο φως	Ξεκινώντας
Κίτρινο φως που αναβοσβήνει	Αναμονή για σύνδεση
Αναβοσβήνει μπλε φως	Συνδεδεμένος
Αργό μπλε φως που αναβοσβήνει	Η σύνδεση ήταν επιτυχής και ο λογαριασμός είναι δεσμευτικός
Συμπαγές μπλε φως	Κανονικός
Συμπαγές λευκό φως	Ξεκινήστε για 10 λεπτά με No Network Configured
Μωβ φως που αναβοσβήνει	Να επιτρέπεται η προσθήκη θυγατρικών συσκευών
Κίτρινο φως που αναβοσβήνει αργά	Αναβάθμιση υλικολογισμικού Η ενδεικτική λυχνία είναι σβηστή/η συσκευή δεν
Σβήνω	είναι ενεργοποιημένη

Προδιαγραφές προϊόντος

Μοντέλο: HM-G01E/ HM-G01D

Είσοδος ισχύος: 5 V = 2 A

Διαστάσεις: 105 × 105 × 36,5 mm

Είσοδος PoE: 48 V = 0,27 A

Ασύρματα πρωτόκολλα: Wi-Fi IEEE 802.11 a/b/g/n/ac 2,4 GHz / 5 GHz, Zigbee/Thread
IEEE 802.15.4, Bluetooth 5.1

Θερμοκρασία λειτουργίας: -10°C ~ 50°C

Υγρασία λειτουργίας: 0 ~ 95% RH, χωρίς συμπύκνωση

Πληροφορίες χρήστη

Επικοινωνία μεταξύ του διανομέα και του iPhone, iPad, Apple Watch, HomePod, To HomePod mini ή Mac προστατεύεται από την τεχνολογία HomeKit. Το λογότυπο Works

with Apple σημαίνει ότι το αξεσουάρ έχει σχεδιαστεί για να λειτουργεί με την τεχνολογία που προσδιορίζεται σε το σήμα και έχει πιστοποιηθεί από τον προγραμματιστή ότι πληροί τις επιδόσεις της Apple πρότυπα. Η Apple δεν ευθύνεται για τη λειτουργία αυτού του προϊόντος ή τη συμμόρφωσή του με προδιαγραφές ασφαλείας.



Το λεκτικό σήμα και το λογότυπο Bluetooth είναι σήματα κατατεθέντα της Bluetooth SIG και οποιαδήποτε χρήση τέτοιων σημάτων από την Lumi United Technology Co., Ltd. γίνεται κατόπιν άδειας. Αλλα τα εμπορικά σήματα και οι εμπορικές ονομασίες αποτελούν ιδιοκτησία των αντίστοιχων κατόχων τους.



Προειδοποίηση 1

1. Αυτό το προϊόν δεν είναι παιχνίδι, κρατήστε τα παιδιά μακριά από αυτό το προϊόν.
2. Αυτό το προϊόν χρησιμοποιείται μόνο σε εσωτερικούς χώρους, μην το χρησιμοποιείτε σε υγρό περιβάλλον ή σε εξωτερικούς χώρους.
3. Δώστε προσοχή στην προστασία από την υγρασία, μην χύνετε νερό ή άλλα υγρά πάνω σε αυτό το προϊόν.
4. Μην τοποθετείτε αυτό το προϊόν κοντά σε πηγές θερμότητας. Μην το τοποθετείτε σε κλειστά μέρη εκτός αν υπάρχει κατάλληλο εξαερισμός.
5. Μην προσπαθήσετε να επισκευάσετε αυτό το προϊόν μόνοι σας και η εργασία πρέπει να γίνει από εξουσιοδοτημένο επαγγελματία.

6. Αυτό το προϊόν και η παιδική του συσκευή είναι κατάλληλα μόνο για τη βελτίωση της ψυχαγωγίας και της ευκολίας ζωής στο σπίτι και για υπενθυμίσεις κατάστασης εξοπλισμού και δεν πρέπει να χρησιμοποιείται ως εξοπλισμός ασφαλείας για σπίτια, κτίρια, αποθήκες ή οποιοδήποτε άλλο μέρος. Εάν κάποιος χρήστης παραβιάσει το εγχειρίδιο χρήσης και αυτή τη σημείωση και χρησιμοποιεί το προϊόν στον τομέα της ασφάλειας, ο κατασκευαστής δεν φέρει ευθύνη για τυχόν κινδύνους και απώλειες περιουσίας που προκαλούνται από αυτό.

Προειδοποίηση 2

Επιλέξτε έναν προσαρμογέα με ελάχιστη παράμετρο εξόδου 5V --- 2A για χρήση με το προϊόν.

Ηλεκτρονική εξυπηρέτηση πελατών: www.aqara.com/support

Κατασκευαστής: Lumi United Technology Co., Ltd.

Διεύθυνση: Room 801-804, Building 1, Chongwen Park, Nanshan iPark, No. 3370, Liuxian Avenue, Κοινότητα Fuguang, κατοικημένη περιοχή Taoyuan, περιοχή Nanshan, Shenzhen, Κίνα.

Email: support@aqara.com

Κατασκευασμένο στην Κίνα