



2016.03

Bedienungsanleitung / Mode d'emploi

Tellerschleifmaschine

27572.01.000

HTS-305-N2

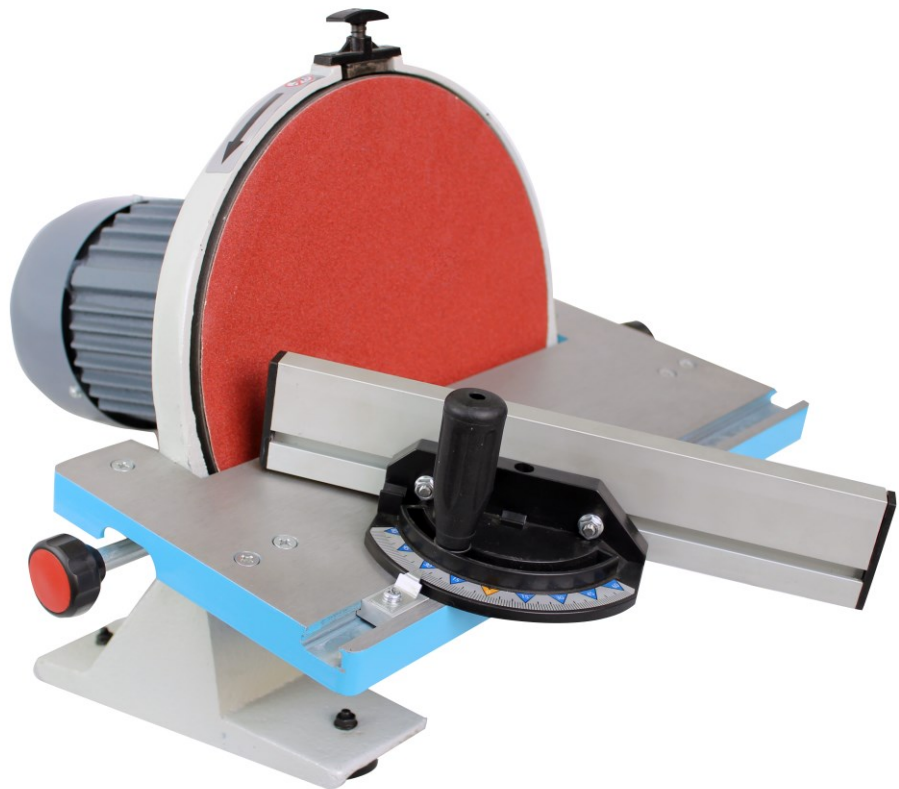

Technische Änderungen die dem Fortschritt oder der Sicherheit dienen sind jederzeit vorbehalten.

Sous réserve de modifications servant au progrès technique et à la sécurité.



2016.03

---

## Sicherheitsvorschriften

HTS-305-N2

Bitte beachten Sie die allgemeinen Sicherheitsvorschriften.

Eine fachgerechte Handhabung verhindert Unfälle und schwere Verletzungen. Bei Missachtung dieser Vorschriften und Regeln sind Unfälle nicht zu vermeiden.

Diese Maschine wurde für den angegebenen Verwendungszweck ausgelegt. Diese darf nicht abgeändert werden.

Bei Fragen oder Unsicherheiten im Umgang mit der Maschine oder allgemeiner Art fragen Sie Ihren Händler.

---

## Hinweise zur Arbeitssicherheit

**Die Nicht-Beachtung dieser Anweisungen kann schwere Verletzungen zur Folge haben.**

Wie bei allen Maschinen sind auch bei dieser Maschine beim Betrieb und der Handhabung maschinentypische Gefahren gegeben. Die aufmerksame Bedienung und der richtige Umgang mit der Maschine verringern wesentlich mögliche Unfallgefahren. Werden die normalen Vorsichtsmassnahmen missachtet, sind Unfallgefahren für den Bedienenden unausweichlich.

Die Maschine wurde nur für die gegebenen Verwendungsarten angelegt. Wir legen Ihnen dringend nahe, die Maschine weder abgeändert noch in einer Art und Weise zu betreiben, für die sie nicht ausgelegt wurde.

Sollten Sie Fragen zum Betrieb der Maschine haben, wenden Sie sich bitte zuvor an den Händler, der Ihnen weiterhelfen kann, wenn Ihnen die Bedienungsanleitung keinen Aufschluss gibt.

### **ALLGEMEINE REGELN ZUM SICHEREN UMGANG MIT MASCHINEN**

1. Zur eigenen Sicherheit immer erst die Bedienungsanleitung lesen, bevor die Maschine in Betrieb gesetzt wird. Die Maschine, deren Bedienung und Betriebsgrenzen kennenlernen, sowie deren spezifische Gefahren erkennen.
2. Schutzabdeckungen in betriebsfähigem Zustand halten und nicht abbauen.
3. Elektrisch betriebene Maschinen mit einem Netzanschlusstecker mit Schutzkontakt immer an ein Steckdose mit Schutzkontakt (Erdung) anschliessen. Werden Zwischenstecker ohne Schutzkontakt verwendet, muss der Schutzkontaktanschluss zur Maschine unbedingt hergestellt werden. Die Maschine niemals ohne Schutzkontaktanschluss (Erdung) betreiben.
4. Lose Spannhebel oder Schlüssel immer von der Maschine entfernen. Ein Verhalten entwickeln, dass immer vor dem Einschalten der Maschine geprüft wird, ob alle losen Bedienelemente entfernt wurden.
5. Arbeitsbereich Hindernisfrei halten. Verstellte Arbeitsbereiche und Arbeitsflächen fordern Unfälle gerade zu heraus.
6. Maschine nicht in gefährvoller Umgebung betreiben. Angetriebene Maschine nicht in feuchten oder nassen Räumen betreiben oder diese dem Regen aussetzen. Arbeitsfläche und Bereich immer gut beleuchten.
7. Kinder und Besucher von der Maschine fernhalten. Kinder und Besucher immer in sicherem Abstand zum Arbeitsbereich halten.
8. Die Werkstatt oder den Arbeitsraum vor unbefugtem Betreten absichern. Kindersicherungen in Form von verschließbaren Riegeln, absperzbaren Hauptschaltern etc. anbringen.
9. Maschine nicht überlasten. Die Arbeitsleistung der Maschine wird besser und der Betrieb sicherer, wenn diese in den Leistungsbereichen betrieben wird, für welche sie ausgelegt ist.
10. Anbaugeräte nicht für Arbeiten einsetzen, für welche sie nicht ausgelegt sind.



2016.03

---

## Sicherheitsvorschriften

HTS-305-N2

---

11. Richtige Arbeitskleidung tragen; lose Kleidung, Handschuhe, Halstücher, Ringe, Hals- oder Handketten oder anderen Schmuck vermeiden. Diese könnten sich in bewegenden Maschinenteilen verfangen. Schuhe mit rutschfesten Sohlen tragen. Eine Kopfbedeckung tragen, die lange Haare vollständig abdeckt.
12. Immer eine Schutzbrille tragen. Hier gemäss den Unfallverhütungsvorschriften verfahren. Ebenso eine Staubmaske bei Arbeiten mit Staubanfall tragen.
13. Maschine immer in einwandfreiem Zustand halten. Die Betriebsanweisung für die Reinigung beachten.
14. Maschine immer vom Netz trennen, bevor Wartungsarbeiten erfolgen.
15. Nur das empfohlene Zubehör verwenden. Dazu die Anweisungen in der Bedienungsanleitung beachten. Die Verwendung von ungeeignetem Zubehör birgt Unfallgefahren in sich.
16. Schadhafte Maschinenteile prüfen. Beschädigte Schutzvorrichtungen oder andere Teile sollten vor dem weiteren Betrieb einwandfrei repariert oder ausgetauscht werden.
17. Maschine nie während des Betriebs verlassen. Immer die Netzversorgung abschalten. Maschine erst verlassen, wenn diese vollständig zum Stillstand gekommen ist.
18. Maschine nie unter Einfluss von Alkohol, Medikamenten oder Drogen bedienen.
19. Sicherstellen, dass die Maschine von der Netzversorgung getrennt ist, bevor Arbeiten an der elektrischen Anlage, am Antriebsmotor etc. erfolgen.

### **Transport der Maschine**

1. Die Maschine wiegt bis ca. 30kg.
2. Für den Transport geeignete Transportmittel verwenden.

### **ELEKTRISCHE ANLAGE**

Das Elektroschema enthält die notwendigen Angaben für den korrekten Anschluss Ihrer Maschine ans Netz. Wird der Netzanschluss (Stecker) geändert, muss dies von einem Fachmann ausgeführt werden.



2016.03

## Technische Daten

## HTS-305-N2

### TECHNISCHE DATEN

### HTS-305-N2

Teller Durchmesser	305 mm
Tischneigung	0 - 45°
Winkelmarkierungen	0°, 22.5°, 45°
Tischgrösse	437 mm x 153 mm
Teller Drehzahl	1490 U/min
Tellerbremse	manuell
Motor	0.90 kW / 230V
Leistung bei Belastung	900W

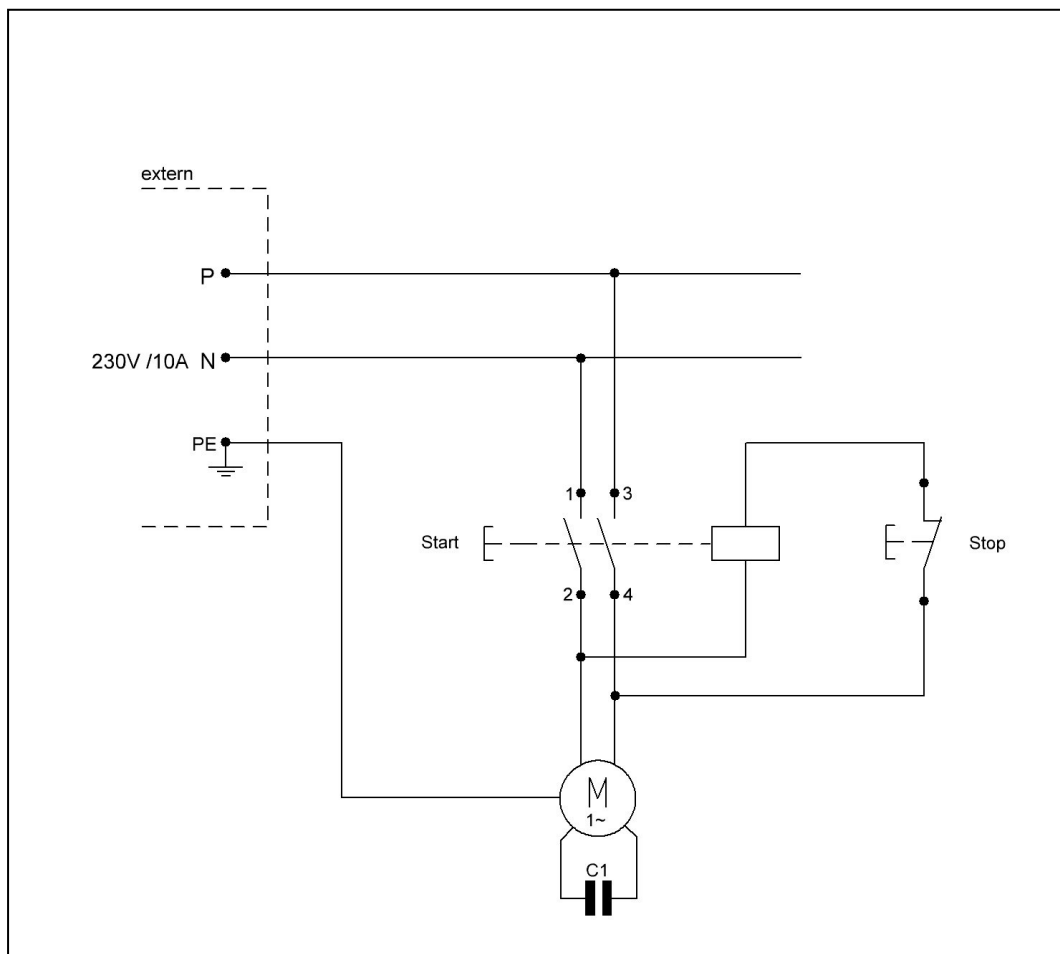

**Tischeinstellung:**

Um den Tischwinkel zu verstellen lösen Sie den Hebel beidseitig (B). Nun den gewünschten Winkel einstellen.

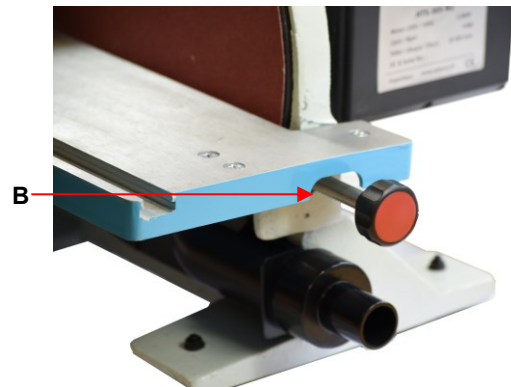

Anschlussflansch für Absaugung

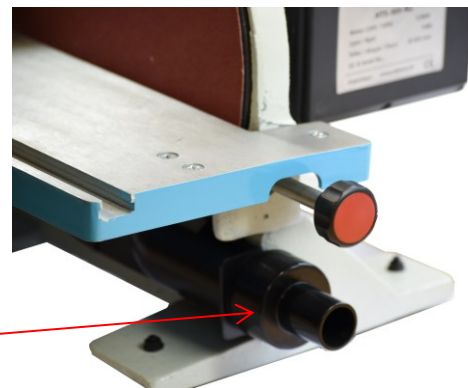

### Teller Bremse

Achtung:  
niemals die Bremse betätigen wenn die Maschine  
noch eingeschaltet ist !!

Durch dosiertes drücken auf den Hebel (I) wird  
der Teller abgebremst.



### Start Stopp der Maschine

Durch drücken der grünen Taste(K) starten Sie die  
Maschine.

Durch drücken der roten Taste (L) stoppen Sie die  
Maschine.

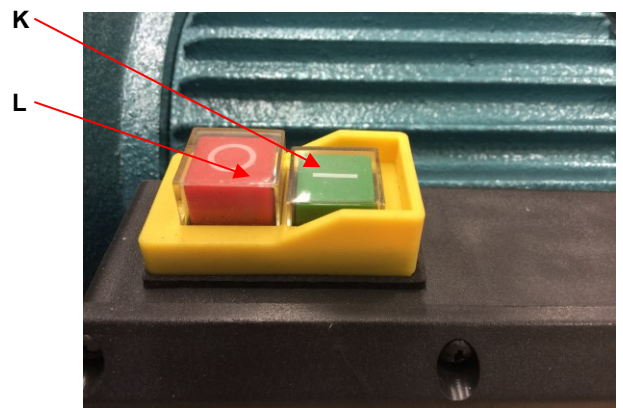

Benutzen Sie zu Ihrer eigenen Sicherheit  
den Schleifteller nur in der rot markierten  
Zone.  
Der Pfeil zeigt die Drehrichtung an.

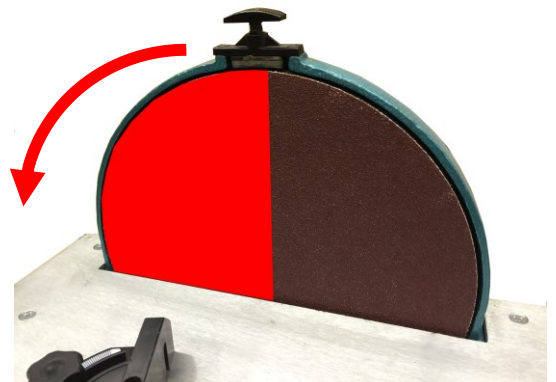

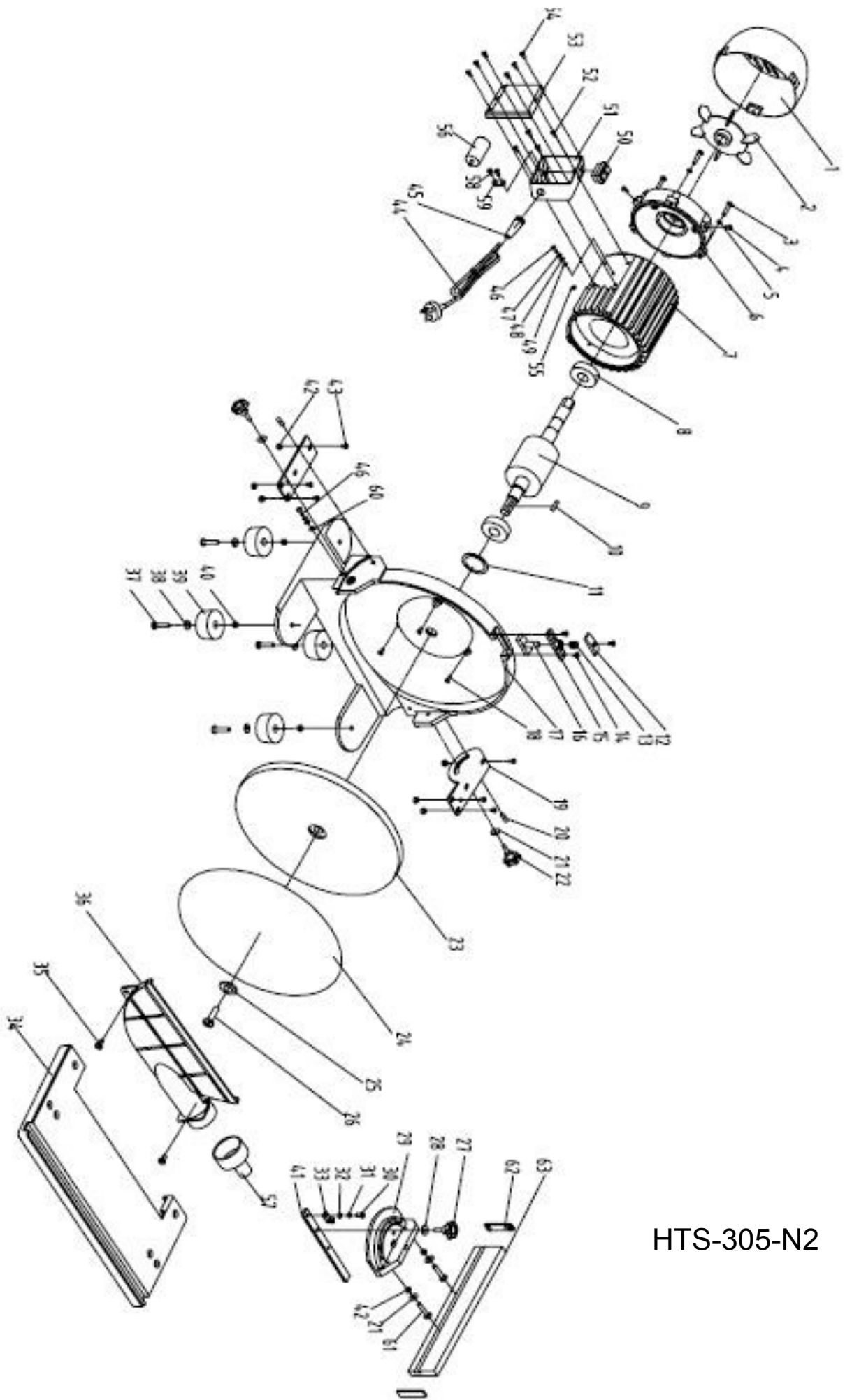

HTS-305-N2

Nr.	Beschreibung	Abm.	Stk.	Nr.	Beschreibung	Abm.	Stk.
1	Lüfterabdeckung		1	46	Schraube	M4 x 8	1
2	Lüfterrad		1	47	Federscheibe	D4	1
3	Schraube	M5 x 20	3	48	U-Scheibe	D4	1
4	Schraube	M4 x 8	3	49	Scheibe	D4	1
5	U-Scheibe	D5	3	50	Schalter		1
6	Motordeckel		1	51	Anschlussbox		1
7	Stator		1	52	Schraube	M5 x 8	4
8	Kugellager		2	53	Deckel		1
9	Rotor		1	54	Schraube	ST3.5 x 16	6
10	Keil	A5 x 25	1	55	Erdungs Sticker		1
11	Pass Scheibe		1	56	Kondensator	25µF/450V	1
12	Bremsgriff		1	57	Absaugadapter		1
13	Feder		1	58	Schraube	ST3.5 x 16	2
14	Schraube	M4 x 8	3	59	Halter		1
15	Bremshalter		1	60	Pfeil		1
16	Bremsklotz		1	61	Bolzen	M6 x 20	2
17	Tellerschutz		1	62	Deckel		2
18	Schraube	M5 x 30	3	63	Alu-Schiene		1
19	Skala		2				
20	Schraube		2				
21	U-Scheibe gross	D6	4				
22	Sterngriff		2				
23	Aluteller		1				
24	Schleifscheibe		1				
25	U-Scheibe		1				
26	Schraube	M6 x 20	1				
27	Halteknopf		1				
28	U-Scheibe gross	D6	1				
29	Anschlagwinkel		1				
30	Schraube	M5 x 6	1				
31	Federring	D5	1				
32	U-Scheibe	D5	1				
33	Pfeil		1				
34	Arbeitstisch		1				
35	Schraube	M6 x 20	2				
36	Absaughaube		1				
37	Schraube	M6 x 25	4				
38	U-Scheibe gross	D6	4				
39	Gummi Fuss		4				
40	Mutter		4				
41	Anschlagführung		1				
42	Mutter	D6	8				
43	Schraube	M6 x 20	6				
44	Netzkabel		1				
45	Schraube		1				





2016.03

Bedienungsanleitung / Mode d'emploi

Ponceuse à disque lapidaire

27572.01.000

HTS-305-N2

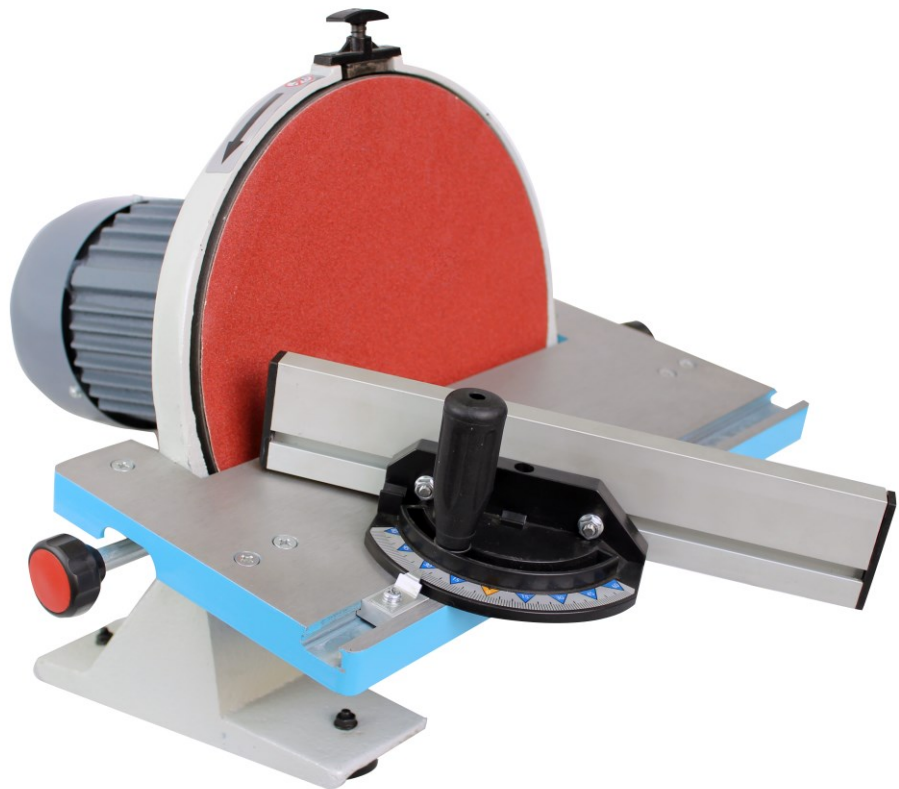

Technische Änderungen die dem Fortschritt oder der Sicherheit dienen sind jederzeit vorbehalten.

Sous réserve de modifications servant au progrès technique et à la sécurité.



---

## Consignes de sécurité

HTS-305-N2

---

Il est important de prendre note des prescriptions générales de sécurité.

L'utilisation attentive et la manipulation correcte de la machine diminuent considérablement les risques d'accidents potentiels.

La machine n'a été conçue qu'aux seules fins indiquées. Elle ne doit en aucun cas être modifiée ou reprogrammée.

Si vous avez des questions à propos du fonctionnement de cette machine, n'hésitez pas à vous adresser d'abord au revendeur qui pourra vous conseiller si la notice d'utilisation ne vous donne pas d'éclaircissements.

---

### Remarques relatives à la sécurité

---

#### **Le fait de ne pas lire les consignes peut avoir des blessures graves pour conséquence.**

Comme toutes les machines, cette ponceuse comporte des dangers propres à l'utilisation et au maniement des machines en général. La mise en marche attentive et le maniement correct réduisent considérablement les risques d'accident. Par contre, la négligence des précautions élémentaires entraîne inévitablement le risque d'accident pour l'opérateur.

La conception de cette machine est spécifique à l'utilisation préconisée. Pour cette raison, nous déconseillons formellement toute utilisation pour des opérations non prévues par le constructeur et toute modification de la machine. Si vous avez des questions concernant l'utilisation et si vous ne trouvez pas la réponse dans ce mode d'emploi, veuillez demander conseil à votre distributeur qui vous assistera professionnellement.

#### **Directives générales de sécurité et du maniement des machines**

1. Pour la sécurité personnelle, ne jamais mettre en marche une machine avant d'avoir étudié son mode d'emploi. Il vous fait connaître la machine et son maniement, explique ses possibilités et limites d'exploitation et informe des risques encourus du fait de négligences.
2. Maintenir les protections en parfait état de fonctionnement, ne pas les démonter.
3. Brancher les machines électriques, munies d'une fiche secteur avec terre, sur une prise avec contact de terre. En cas d'utilisation d'adaptateurs sans contact de terre, relier directement la borne de terre de la machine. Ne jamais mettre en marche une machine sans qu'elle soit mise à la terre.
4. Avant la mise en marche de la machine, éloigner toutes les clés ou leviers d'armement qui ne sont pas solidaires de la machine. Développer le réflexe de vérifier l'absence de toute pièce mobile à proximité des organes en mouvement.
5. Dégager un espace de travail suffisant autour de la machine. L'encombrement des plans de travail ou des zones de manœuvre provoque inévitablement des accidents.
6. Ne pas utiliser la machine dans un environnement à risques. Ne pas faire fonctionner les machines électriques dans des locaux humides; ne pas les exposer à la pluie. Veiller à ce que le plan de travail et la zone d'évolution de l'opérateur soient bien éclairés.
7. Eloigner les visiteurs et enfants de la machine et veiller à ce qu'ils gardent une distance de sécurité de la zone de travail.
8. Protéger le local de travail des accès non autorisés. Faire poser des serrures sur les portes ou poser un verrou sur l'interrupteur principal afin d'éviter la mise en marche par les enfants.
9. Veiller à ce que la machine ne travaille pas en surcharge. Le rendement est meilleur et l'utilisation gagne en sécurité si la machine est exploitée à l'intérieur de ses capacités limites.
10. Ne pas utiliser la machine pour d'autres travaux, mais uniquement ceux pour lesquels elle a été conçue.



2016.03

---

## Consignes de sécurité

HTS-305-N2

---

11. Porter les vêtements de travail appropriés. Eviter les habits flottants, les gants, écharpes, bagues, chaînettes ou colliers et autres bijoux pouvant être happés par les organes en mouvement. Porter des chaussures à semelles antiglissantes. Porter un couvre-chef enveloppant complètement les cheveux longs.
12. Porter toujours des lunettes de protection et, le cas échéant, un masque antipoussière. Observer les directives de la prévention des accidents du travail.
13. Maintenir la machine en bon état. Consulter le mode d'emploi pour le nettoyage.
14. Débrancher la fiche secteur avant de procéder aux travaux de maintenance.
15. Utiliser exclusivement les accessoires recommandés et respecter les instructions données à cet effet dans le mode d'emploi. L'emploi d'un accessoire étranger au système comporte des risques d'accident.
16. Contrôler les organes défectueux de la machine. Les organes de protection ou les pièces endommagées doivent être correctement réparés ou remplacés avant la poursuite du travail.
17. Ne jamais laisser une machine seule en état de marche. Couper systématiquement l'alimentation secteur et ne quitter la machine que lorsqu'elle s'est complètement arrêtée.
18. Ne jamais intervenir sur une machine sous l'effet de l'alcool, de certains médicaments ou de drogues.
19. Déconnecter la machine du réseau avant tout travail sur le système électrique ou sur le moteur, etc.

### **Transport, manutention de la machine**

1. La machine pèse ca. 30 kg.
2. Pour le transport, utilisez des moyens adéquats.

### **Installation électrique**

Le schéma du câblage électrique pour 230 volts, qui est également affiché dans le bornier moteur, contient les indications nécessaires au raccordement correct de la machine avec l'arrivée du réseau.



2016.03

## Caractéristiques techniques

HTS-305-N2

Caractéristiques techniques	HTS-305-N2
Diamètre du plateau	305 mm
Inclinaison de la table	45°
Marquage des angles	0°, 22.5°, 45°
Dimensions de la table	437 x 153 mm
Vitesse du plateau	1490 t/min
Frein du plateau	manuel
Moteur	0.90 kW / 230 V

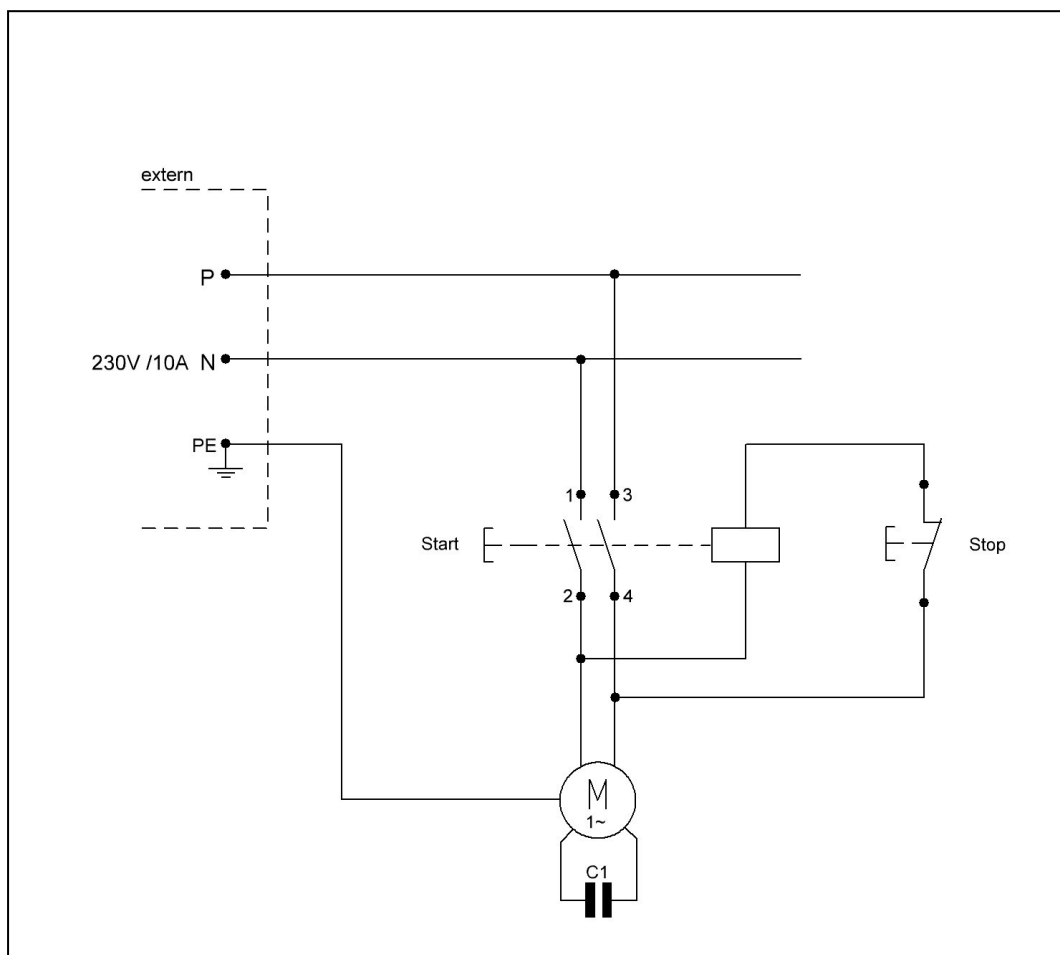

**Réglage de la table de travail:**

Pour le changement de l'inclinaison de la table, Desserrer la vis à ailettes (B), régler ensuite l'inclinaison de table.

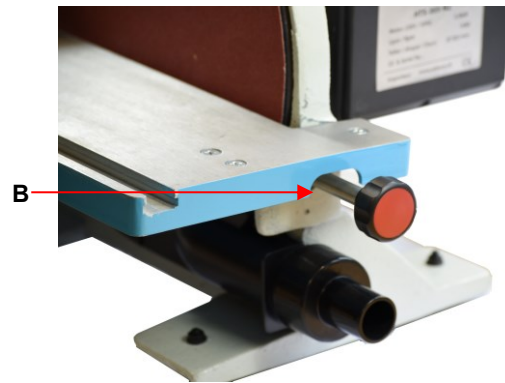

Installation d'aspiration

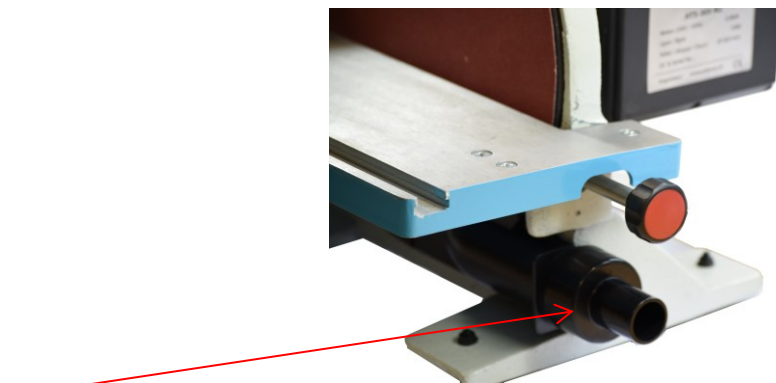

### Frein du plateau

Attention:

Ne jamais actionner le frein lorsque la machine est encore enclenchée!!

Le plateau est freiné par une pression légère sur le levier (I).



### Mise en marche et arrêt de la machine

Mise en marche de la machine par pression sur la touche verte (K).

Arrêt de la machine par pression sur la touche rouge (L).

Le couvercle jaune (H) avec la touche d'arrêt d'urgence sert à bloquer la fonction de mise en marche et arrêt.

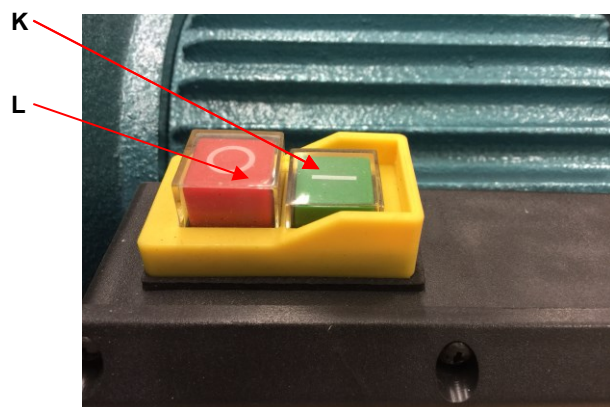

Pour des raisons de sécurité, n'utiliser que la zone du plateau marquée en rouge.  
La flèche indique le sens de la rotation du plateau.

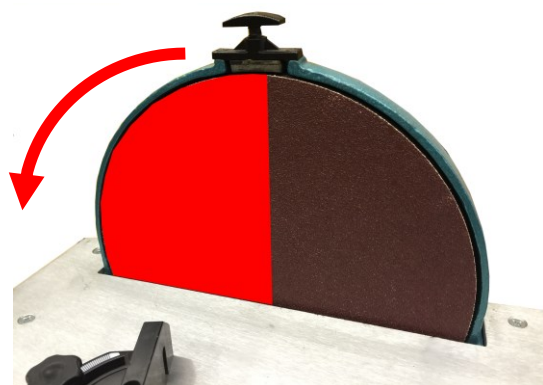

Raccordement pour le tuyau d'aspiration

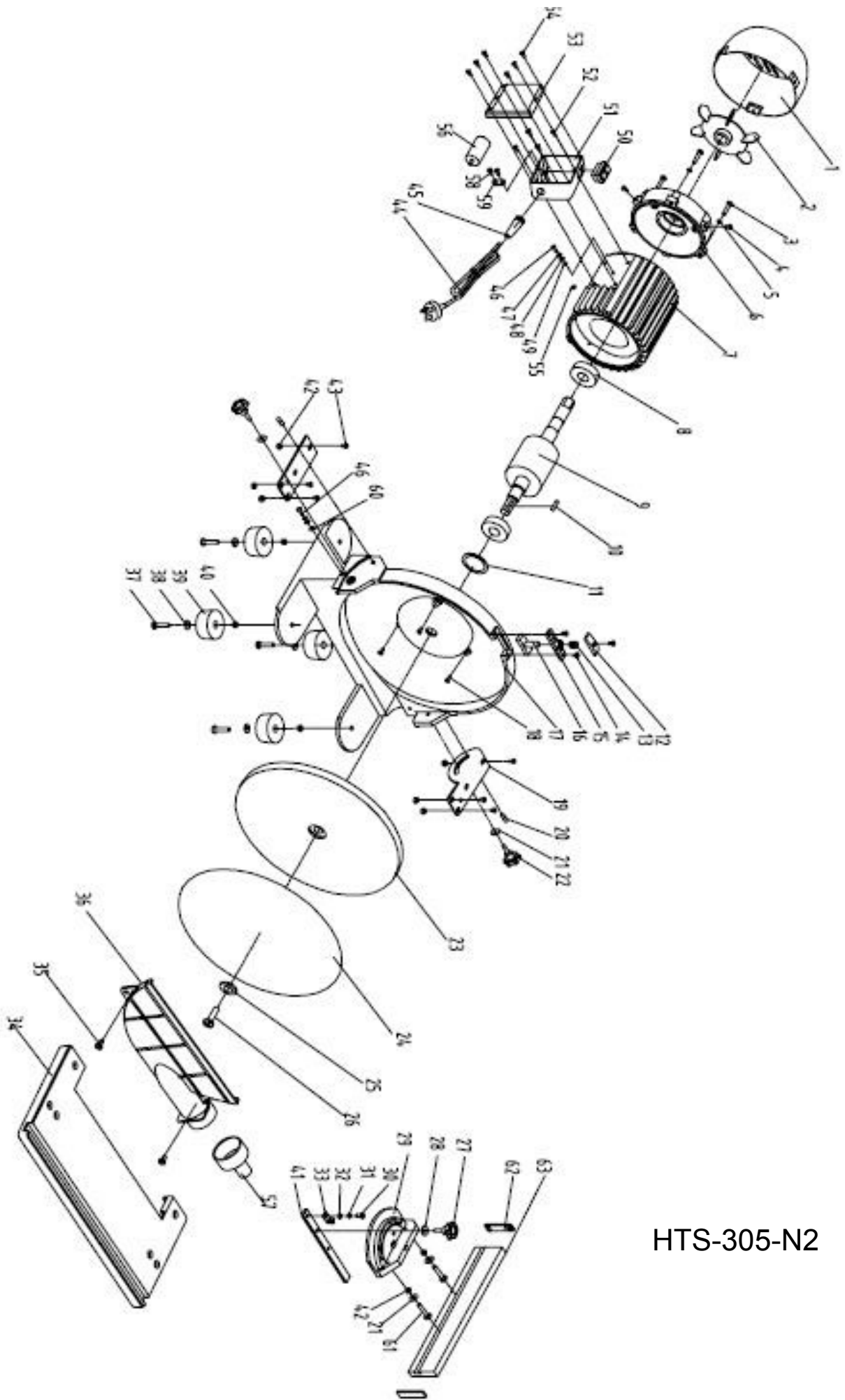

HTS-305-N2

Nr.	Beschreibung	Abm.	Stk.	Nr.	Beschreibung	Abm.	Stk.
1	Couvercle		1	46	Vis	M4 x 8	1
2	Roue		1	47	Rondelle élastique	D4	1
3	Vis	M5 x 20	3	48	Rondelle	D4	1
4	Vis	M4 x 8	3	49	Rondelle	D4	1
5	Rondelle	D5	3	50	Bouton		1
6	Couvercle de moteur		1	51	Comparaison		1
7	Stator		1	52	Vis	M5 x 8	4
8	Palier à billes		2	53	Couvercle		1
9	Rotor		1	54	Vis	ST3.5 x 16	6
10	Coin	A5 x 25	1	55	Pris de terre		1
11	Rondelle		1	56	Condenseur	25µF/450V	1
12	Poignée de frein		1	57	Installation d'aspiration		1
13	Languette		1	58	Vis	ST3.5 x 16	2
14	Vis	M4 x 8	3	59	Manche		1
15	Levier de frein		1	60	Flèche		1
16	Sabot de frein		1	61	Boulon	M6 x 20	2
17	Protecteur		1	62	Couvercle		2
18	Vis	M5 x 30	3	63	Barre		1
19	Cadran		2				
20	Vis		2				
21	Rondelle grande	D6	4				
22	Poignéö étoile		2				
23	Plateau		1				
24	Meule		1				
25	Rondelle		1				
26	Vis	M6 x 20	1				
27	Interrupteur		1				
28	Rondelle grande	D6	1				
29	Équerre à chapeua		1				
30	Vis	M5 x 6	1				
31	Rondelle-ressort	D5	1				
32	Rondelle	D5	1				
33	Flèche		1				
34	Table de travail		1				
35	Vis	M6 x 20	2				
36	Volet d'aspiration		1				
37	Vis	M6 x 25	4				
38	Rondelle grande	D6	4				
39	Pied caoutchouté		4				
40	Écrou		4				
41	Butée		1				
42	Écrou	D6	8				
43	Vis	M6 x 20	6				
44	Cordon secteur		1				
45	Vis		1				